

Lavadora Automática

LI -1260 S

LI -1060 S



Índice

Antes de uso

Aspectos importantes	1-3
Instalación	4-5
Panel de control.....	6
Funciones operacionales	7-8

Durante el uso

Guía de selección de programas operacionales.....	9
Métodos de lavado	10-11
Instrucciones para ahorrar energía .	11
Instrucciones de lavado	12
Otras funciones.....	12

Mantenimiento

Mantenimiento	13-14
Consulta de averías	15
Diagrama eléctrico	

Especificaciones..... Contraportada

- Lea este manual detenidamente antes del uso.
- Guarde este manual en un lugar seguro.

Aspectos importantes

• Seguridad

1. Se requiere una toma de corriente a tierra separada para su funcionamiento, que se ubique en un lugar alcanzable para el cable de alimentación de lavadora.

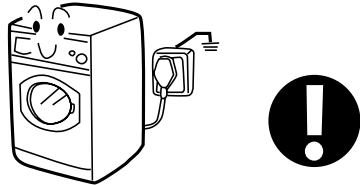

2. Para desconectar la toma de corriente, no tire del cable, sino del enchufe

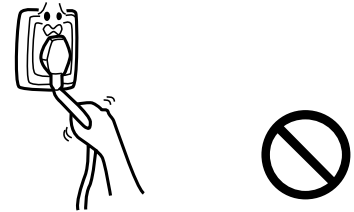

3. La corriente nominal del fusible debe ser 13 A, y la conexión del cable debe ser de tipo Y. Los cambios respectivos deben ser realizados por electricista.

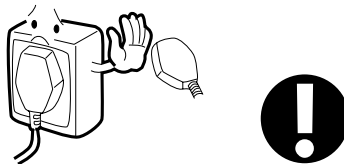

4. No toque o use la lavadora con los pies descalzos o con manos y pies mojados.

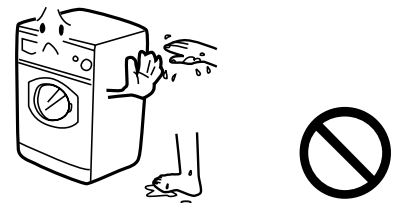

5. No use detergentes combustibles o agentes de limpieza en seco; no use pulverizadores combustibles cerca de la lavadora; no conecte o desconecte el enchufe en presencia de gases combustibles.

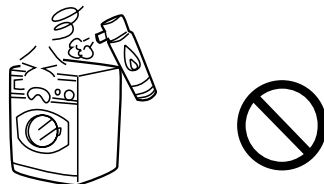

6. La puerta de la lavadora se calienta durante su funcionamiento. Evite tocar la puerta y aleje a los niños de la lavadora.

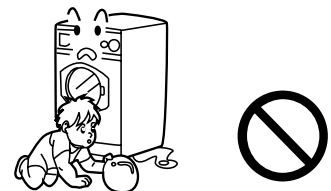

7. Aleje a los niños de los materiales de embalaje después de abrirlos.

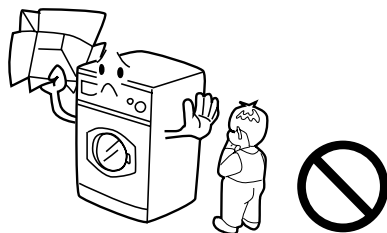

8. Para una instalación segura del desagüe, utilice el tubo rígido auxiliar para evitar que el tubo del desagüe se mueva y se vierta agua fuera del desagüe.

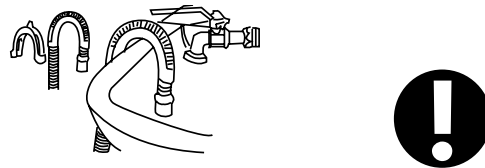

Aspectos importantes

9. No instale la lavadora al aire libre o en un lugar húmedo. En caso de escape de agua o salpicaduras, deje que la lavadora se seque de forma natural.

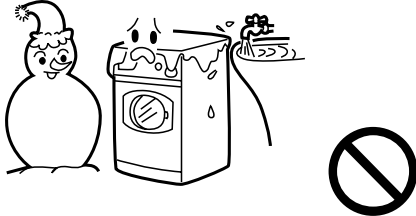

10. No instale directamente la lavadora sobre una alfombra ni cerca de paredes o muebles.

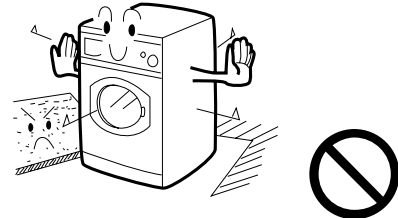

11. Aleje la lavadora de fuentes de calor y rayos solares directos con el fin de evitar envejecimiento de piezas plásticas y de goma.

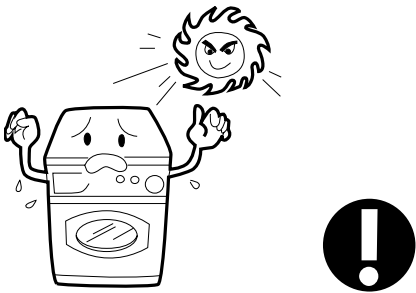

12. Durante la instalación, asegúrese de que el cable eléctrico no sea arrastrado ni aplastado por la lavadora. Estimado cliente: por su propia seguridad y la de la máquina, no efectúe usted mismo reparaciones. Llame siempre al servicio oficial de asistencia técnica. No utilice la máquina si faltase algún elemento de la misma!

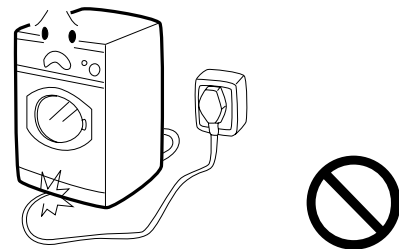

• Durante el uso

1. Antes del uso, revise las conexiones entre las mangueras de suministro de agua y desagüe y el grifo por los posibles problemas provocados por la fluctuación de presión hidráulica. Si no están bien conectadas o hay escape, cierre el grifo, repárelas y no use la lavadora antes de terminar la reparación.

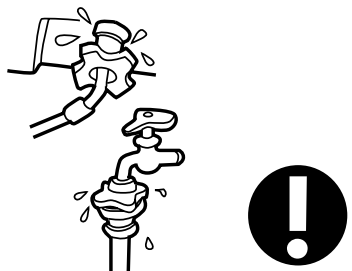

2. Seleccione un programa y gire simplemente el botón en el sentido de las agujas del reloj o en sentido opuesto de las agujas del reloj.

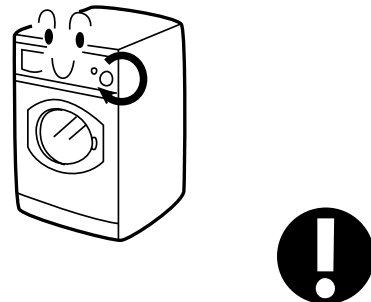

Advertencia

3. No coloque objetos pesados o húmedos o fuentes de calor encima de lavadora.



4. No lave goma espuma o materiales esponjosos con agua caliente.



5. Antes de lavado, cierre las cremalleras, botones o cintas de los vestidos y ponga los artículos pequeños como medias, cintas de adorno y sostenes en un saco especial para lavadoras o una funda de almohada. Como los aros del sostén pueden salirse durante el proceso de lavado, nunca lave sostenes con aro en la lavadora.



6. No abra el cajón distribuidor de detergente durante un ciclo de lavado.

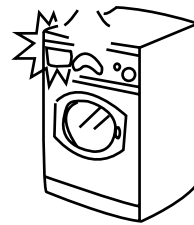

7. Como la lavadora está equipada de un sistema de cierre automático, no se puede abrir la puerta hasta dos o tres minutos después de parar la lavadora. No abra la puerta a la fuerza ni la abra en caso de que el nivel de agua llegue a la puerta de ojo de cristal.



8. Después de terminar un programa de lavado, cierre el grifo para evitar escape y desconéctela de la fuente para limpiar la parte inferior de la puerta de ojo de cristal.

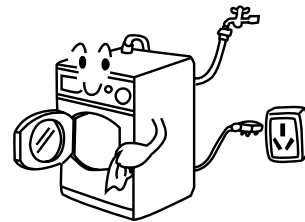

9. Deje la puerta entreabierta cuando no utilice la lavadora para evitar malos olores; no cubra la lavadora con plástico para facilitar la desaparición de humedad.

10. En caso de resultar dañado el cable de conexión, éste debe ser cambiado por el fabricante, su servicio técnico o personal cualificado para evitar cualquier riesgo

11. Use siempre el tubo nuevo suministrado, nunca reutilice un cable ya usado. Las lavadoras con salidas de ventilación en su base no deben situarse sobre alfombras, ya que pueden bloquear la salida.



Instalación

● Desmonte todos los materiales de embalaje para evitar la vibración durante el uso. Al abrir el embalaje, puede encontrar gotas de agua sobre el plástico o la puerta, éste es un fenómeno normal, resultado de las pruebas de agua realizadas en la fábrica.

● La lavadora debe instalarse en un lugar con las siguientes dimensiones:

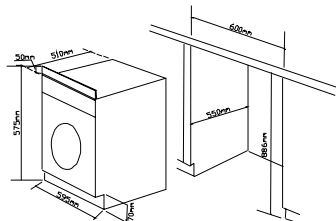

Fig. 1

● Desmonte los tornillos de embalaje según la Fig. 1. Los tornillos para embalaje sirven para apretar los componentes antivibración dentro de la lavadora durante el transporte.

Antes del uso:

1. Desmonte el plato de soporte
2. Desmonte los tres tornillos de embalaje sobre el plato de soporte y saque la manguera de goma.
3. Vuelva a colocar el plato de soporte.
4. Llène con tapones plásticos los agujeros dejados por los tornillos para embalaje.

(Atención: Guarde los tornillos para embalaje y manguera de goma en un lugar seguro para utilizar en el futuro)

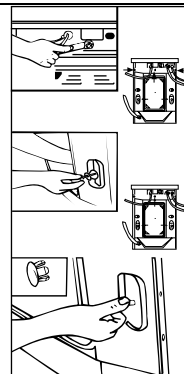

Fig. 2

● Las patas regulables deben ser reemplazadas por los tornillos de ajuste que se incluyen con la lavadora.

Monte los tornillos de ajuste y apriete con la tuerca. Ajuste la lavadora antes del uso para colocarla bien nivelada (el panel decorativo de plástico se monta como en la Fig. 3).

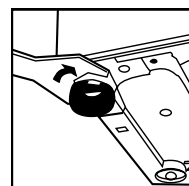

Fig. 3

● Si necesario, el plástico decorativo debe ajustado en la parte frontal de la lavadora, como en la Fig. 4.

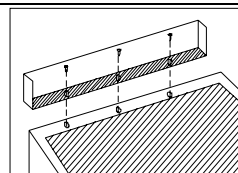

Fig. 4

Instalación

Instalación de la puerta y del sistema magnético

Instale la puerta y el sistema magnético con los tornillos sobre el panel frontal de la lavadora y sobre la puerta de decoración de mueble, como en la Fig. 1.

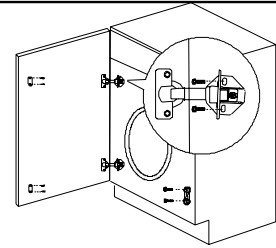

Fig.1

Conecte la manguera de suministro con la lavadora

1. Conecte la tuerca de manguera de suministro con el conector de válvula.
2. Apriete la tuerca para fijar la manguera.

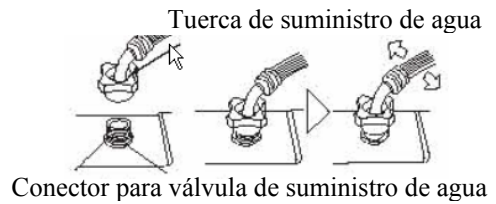

Fig.2

Manguera de desagüe

- La altura de la manguera de desagüe debe tener entre 80 a 100 cm. Fijela sobre la abrazadera de la manguera ubicada en la parte trasera de la lavadora para evitar su caída.
- Use la abrazadera para mantener la altura del extremo de la manguera y evitar la salida de agua. Es recomendable no añadir prolongaciones a la manguera. Si necesita una manguera más larga, consulte con el personal de servicio. La manguera extendida no debe ser mayor que de 250 cm (la manguera demasiado larga puede provocar acción del sifón).
- Atención: la manguera de desagüe no debe sumergirse en el agua y debe fijarse bien y sin escapes de agua.

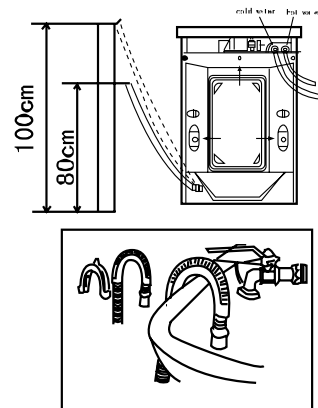

Fig.3

Conecte con la fuente de alimentación

Antes de conectar con la fuente, revise:

- La toma de corriente es capaz de soportar la potencia máxima requerida por la lavadora. (En consideración de su seguridad, la corriente nominal de fusible del circuito eléctrico no debe ser menor de 13 A).
- El voltaje debe satisfacer el requerimiento.
- La fuente eléctrica debe corresponderse con el enchufe de la lavadora. Conecte la lavadora con una toma de tierra antes de usar.



Panel de control

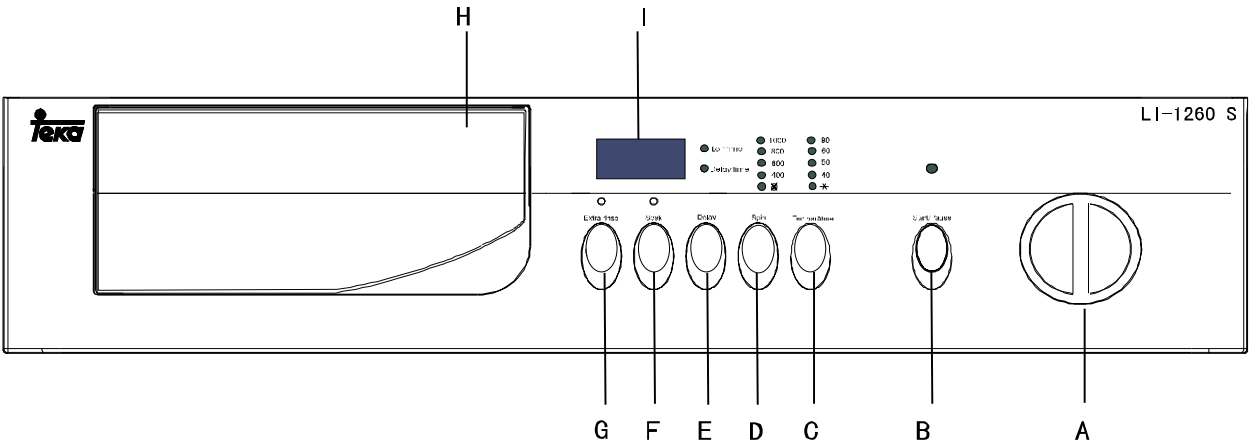
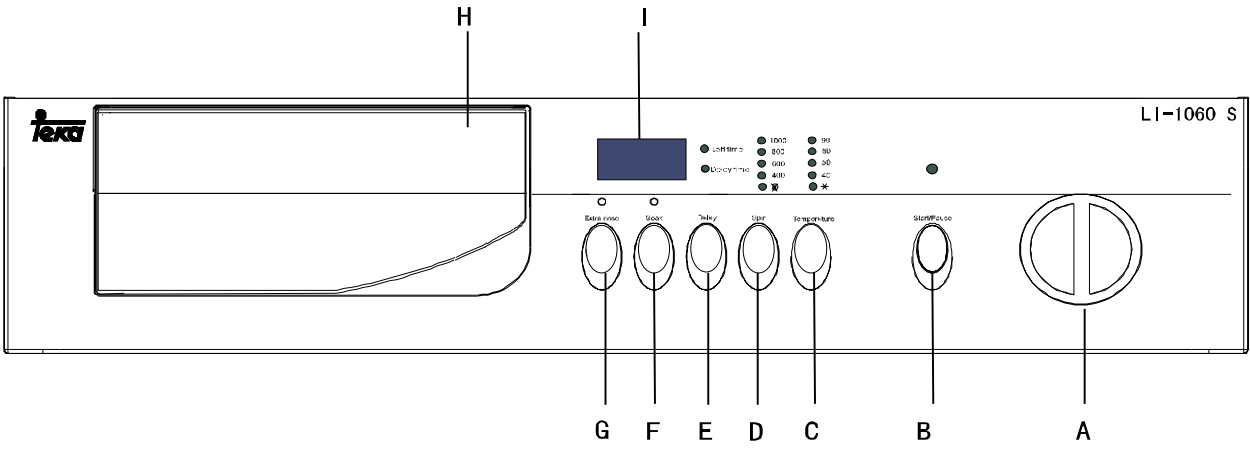

Funciones

A Botón programación de lavado

Seleccione el programa requerido girando el botón en el sentido de las agujas del reloj o en sentido opuesto al de las agujas del reloj (Véase “Guía de selección de programas).

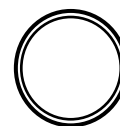

Precaución: el botón de programación también sirve de botón de encendido: gire el botón hasta la posición “0” y la lavadora se encenderá.

B Botón Arranque / Pausa

Cuando la lavadora esté enchufada y un programa seleccionado, pulse este botón para activar la lavadora. Durante un ciclo de lavado, púlselo ligeramente, la pantalla parpadeará y la operación se detendrá. Púlselo otra vez para continuar.

C Botón temperatura de lavado

Seleccione la temperatura requerida pulsando suavemente este botón. (Se iluminará el indicador correspondiente después de seleccionar una temperatura).

D Botón programación de velocidad giratoria

Pulse este botón para seleccionar la velocidad deseada. Hay un indicador de velocidad sobre el botón. Nota: Véase la Guía de selección de programas operacionales y el Manual de lavado para seleccionar la temperatura y velocidad de lavado según las diferentes maneras de lavado-planchar. Use la programación prefijada si no tiene exigencias especiales.

E Botón de Inicio Diferido

Pulse este botón suavemente, la lavadora comenzará a funcionar después de un periodo de tiempo determinado y el indicador correspondiente se encenderá. El alcance de selección se encuentra entre 1 y 24 horas, con cada pulsación de este botón se incrementa una hora. Después que el botón está programado, pulse el botón Arranque / Pausa para empezar la cuenta atrás del tiempo de paro en la pantalla hasta que comience la operación de lavado en el tiempo prefijado. Entonces el tiempo de lavado restante aparecerá en la pantalla.

F Botón remojo/antiarrugas

Pulse este botón suavemente y el indicador se encenderá. Cuando la lavadora está en el proceso de aclarado, comenzará el ciclo de remojo en vez de vaciar el agua. Para continuar con el lavado, presione de nuevo el botón; se apagará el indicador y seguirá con la operación anterior”

Nota: Seleccione esta función después de elegir “sintético” o “delicado” (programas 5-10).

Funciones

G Botón aclarado extra

Pulse este botón para encender el indicador y activar la operación de aclarado adicional.

Nota: Seleccione esta función después de elegir “algodón”, “sintético”, “lana”, “cachemir” o “seda”(programas 1-10).

H Cajón distribuidor de detergente – tipo rotativo (véase la figura)

Las instrucciones están impresas sobre la manilla. Se ven tres compartimentos al abrir el cajón:

- Compartimento 1: Detergente prelavado
- Compartimento 2: Detergente lavado normal y lavado rápido
- Compartimento 3: Suavizante, agentes suavizantes, perfume, etc.

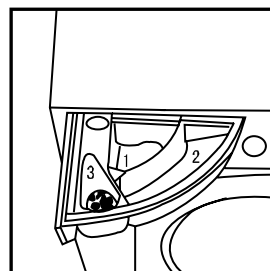

I Pantalla

Después de conectar con la toma eléctrica ~~fuente~~, se encenderá la pantalla. El tiempo visualizado irá en descenso a medida que la operación de lavado progrese.

Guía de selección de programas operacionales

LI 1260 S LI 1060 S

Selección de modo (Posición de botón programa)		Modo de lavado recomendado	Temperatura	Configuración fábrica	tiempo de programa aproximado	Detergente			Observacione s	
						1	2	3		
Algodón	1	Pre-lavado	Lavado-plancha para ropa muy sucia	*, 40 C, 50 C, 60 C, 90 C	1000/1200 rpm, 60 C	2:59	★	★	○	
	2	Intenso	Ropa medianamente sucia	*, 40 C, 50 C, 60 C, 90 C	1000/1200 rpm, 60 C	2:49	✗	★	○	
	3	Normal	Tejido blanco de algodón	*, 40 C, 50 C, 60 C	1000/1200 rpm, 60 C	1:49	✗	★	○	
	4	Rápido	Tejido de algodón no desteñible y ropa poco sucia	*, 40 C	1000/1200 rpm, 40 C	1:31	✗	★	○	
Sintético	5	Intenso	Lavado-plancha para ropas no desteñibles y de ropa muy sucia	*, 40 C, 50 C, 60 C	1000/1200 rpm, 60 C	1:31	✗	★	○	
	6	Normal	Lavado-plancha para ropas no desteñibles y de ropa medianamente sucia	*, 40 C, 50 C	1000/1200 rpm, 50 C	1:16	✗	★	○	
	7	Rápido	Lavado-plancha para ropas no desteñibles y de ropa poco sucia	*, 40 C	1000/1200 rpm, 40 C	1:01	✗	★	○	
Delicado	8	Lana	Tejido de lana	*, 40 C	600 rpm, 40 C	0:50	✗	★	○	Máxima velocidad giratoria 600 revoluciones por minuto
	9	Cashemir	Tejido de cachemir	*, 40 C	400 rpm, 40 C	0:50	✗	★	○	Máxima velocidad giratoria 400 revoluciones por minuto
	10	Seda	Tejido de seda	*, 40 C	400 rpm, 40 C	0:50	✗	★	○	Máxima velocidad giratoria 400 revoluciones por minuto
	11	Super rápido	Tejido de algodón, lino y sintético de mancha suave	*, 40 C	1000/1000 rpm, 40 C	0:29	✗	★	✗	
Solo	12	Lavado solo	Tejido de algodón, lino y sintético	*, 40 C, 50 C, 60 C	40 C	0:45	✗	★	✗	Lavado- plancha separada
	13	Enjuague solo		*	1000/1000 rpm *	0:26	✗	✗	○	
	14	Solo centriguga do		*	1000/1200 rpm *	0:10	✗	✗	✗	
	15	Desagüe solo		*	 *	0:03	✗	✗	✗	
0	apagado	Desconecte la F.A.								

Not: ○ indica que puede añadir suavizante se necesario; ★ indica que puede añadir detergente; ✗ indica que no es necesario añadir detergente; * indica agua fría

1. La temperatura de lavado indica la temperatura máxima.
2. Solo es una guía del mencionado tiempo de ciclo de lavado. El tiempo utilizado varía según las diferentes presiones hidráulicas y temperatura inicial del agua.

Métodos de lavado

1. Carga

Abra la puerta de la lavadora, ponga la ropa en el tambor y cierre la puerta.

Nota

1) Cuando utiliza la lavadora por vez primera, hágala funcionar una vez sin carga para evitar que la ropa se manche de aceite o agua sucia que haya podido quedar en el tambor.

2) No sobrecargue la lavadora.



Ejemplos de carga

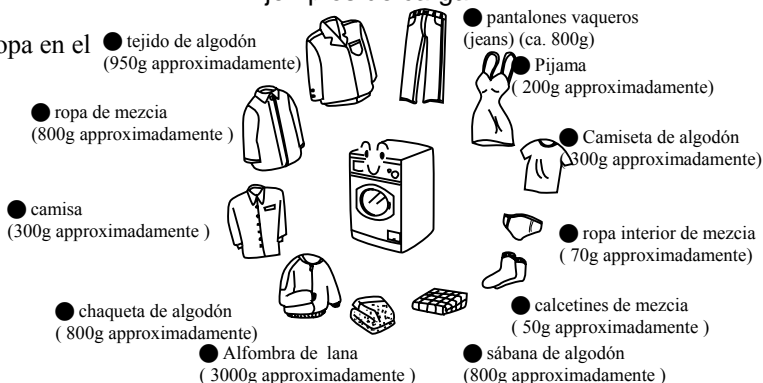

2. Añadir detergente

Saque el cajón distribuidor de detergente, coloque detergente y suavizante adecuados en los compartimentos correspondientes y vuelva a cerrar el cajón.

(Véase las instrucciones sobre el cajón)

Precaución:

- 1) No ponga detergente líquido en los compartimentos 1 y 2.
- 2) Para el programa prelavado, ponga simultáneamente el detergente en los compartimentos 1 y 2. Para otros programas, no ponga detergente en el compartimiento 1.
- 3) No use demasiado suavizante, de lo contrario puede dañar las fibras sintéticas de la ropa. Use suavizante según las instrucciones de uso.

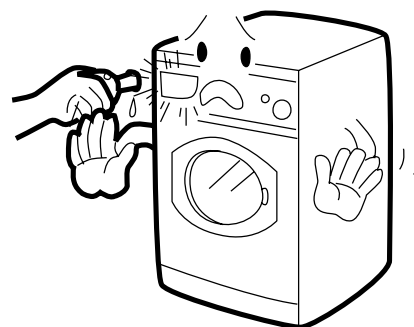

3. Seleccionar un programa de lavado

Para lograr mejores resultados, debe seleccionar el programa de lavado adecuado según el tipo de ropa. Hay instrucciones al respecto sobre la manilla en el cajón de detergente. Seleccione el programa adecuado girando el botón programa.

Métodos de lavado

4. Programación de temperatura de lavado

Si no necesita calentamiento, ponga el botón temperatura en la posición “*” y si lo necesita, seleccione la temperatura adecuada según requiera (seleccione la temperatura máxima de lavado según Guía de selección de programas).

5. Selección de función

Seleccione un botón funcional si es necesario (Véase Instrucciones de operación).

6. Lavado

Pulse el botón Arranque / Pausa para que la lavadora se ponga en funcionamiento según el programa prefijado.

7. Fin del lavado

La lavadora parará automáticamente cuando termine el ciclo de lavado. La señal “Fin” se iluminará. Abra la puerta, saque las ropas, cierre el grifo y desconecte la lavadora de la fuente.

instrucciones para ahorrar energía

● Durante la operación

1. Junte ropas para tener una carga completa.
2. No sobrecargue la lavadora.
3. Prelave la ropa muy sucia.
4. Reduzca la cantidad de detergente o seleccione programas lavado normal /delicado para ropas poco sucias.
5. Seleccione una temperatura adecuada de lavado. Exceda los 60 °C sólo para ropas excesivamente sucias.
6. No use más detergente de lo necesario.
7. Los agentes suavizantes sirven para suavizar la ropa y facilitar la plancha.

● Otros

El suavizante no sólo sirve para suavizar la ropa sino también para eliminar la condensación electrostática y facilitar el planchado.

Instrucciones de lavado

1. Gire el botón de programa en una posición distinta de “0” para activar la lavadora.
2. Si desea mantener la programación de lavado pre-fijada, pulse el botón Arranque / Pausa después de seleccionar un programa adecuado.
3. Cambie la configuración pre-fijada según los siguientes pasos:

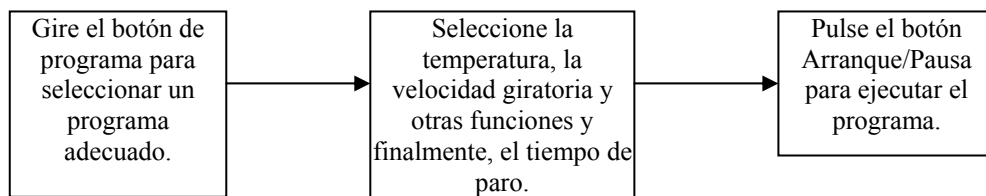

Otras funciones

Funciones especiales

1. Función bloqueo del panel de control: para evitar que los niños cambien accidentalmente la programación configurada, pulse al mismo tiempo los botones “Remojo antiarrugas” y “Paro” y se activará esta función. Se visualizan alternativamente la función “bloqueada” y el tiempo restante. Los otros botones están bloqueados durante el funcionamiento de esta función. Pulse simultáneamente estos dos botones para desbloquear.
2. Función memoria: esta máquina tiene la función memoria para cortes de corriente. Si se produce un corte brusco de corriente o necesita detener un ciclo de programa, se mantendrá la programación pre-fijada y continuará en funcionamiento una vez restaurada la corriente.

Err1: La puerta de la lavadora no está cerrada adecuadamente.
Corrección: Cierre bien la puerta de la lavadora.

Err2: error de desagüe, no se vacía el agua en 4 minutos.
Corrección: Limpie el filtro y revise si está atascado el tubo. Si todavía persiste el problema, contacte con el personal de servicio.

Err3: Cortocircuito o circuito abierto del sensor de temperatura.
Corrección: Contacte con el personal de servicio.

Err4: El nivel de agua no llega a la altura determinada en 8 minutos.
Corrección: revise el grifo y la presión de agua. Si persiste el problema, contacte con el personal de servicio.

Err5: El agua excede el nivel de protección.
Corrección: Contacte con el personal de servicio.

Err7: Problema motor
Corrección: Contacte con el personal de servicio.

End: Fin de un ciclo de lavado

1:25: Información de estado: Tiempo de programa restante.

19:25: Información de estado: tiempo configurado para operación de paro.

Mantenimiento

1. Cierre el grifo y saque el enchufe después de cada lavado. Abra la puerta para evitar humedad y malos olores. Si no va a utilizar la lavadora durante una temporada, desagüe la unidad y vuelva a colocar la manguera de desagüe.



2. desconecte la lavadora de la fuente durante la limpieza y mantenimiento. Use paño impregnado de jabón líquido para limpiar la parte externa y los componentes de goma. No use químicas orgánicas ni disolventes corrosivos.

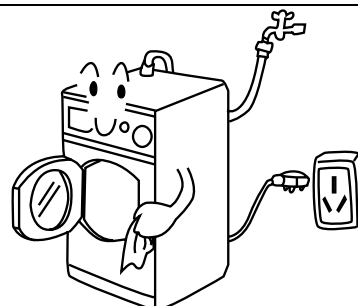

3. Limpie con frecuencia el cajón distribuidor de detergente.

Gire el cajón para limpiarlo con agua y luego vuelva a colocarlo.

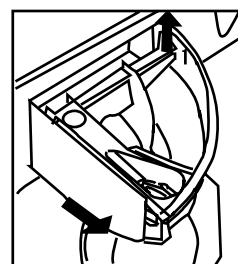

4. Limpiar filtro bomba de desagüe (una vez por un mes)

- 1) Apriete y abra el panel bajo.
- 2) Arranque el filtro en sentido opuesto de las agujas del reloj.
- 3) Limpie el filtro con agua.
- 4) Monte el filtro en mismo sentido de agujas de reloj y coloque bien el panel bajo.

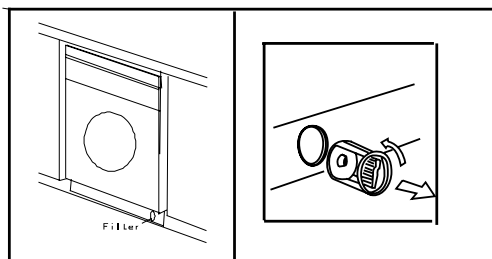

Mantenimiento

- 5) Debe limpiar con frecuencia la entrada de agua y el filtro con el fin de evitar la introducción de sustancias extrañas y provocar obstrucción de suministro de agua.

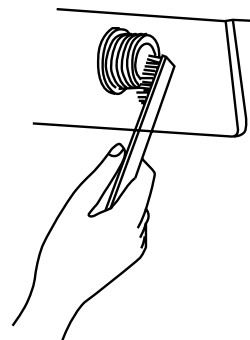

- 6) Si mueve la lavadora a otro lugar, retire el amortiguador (tornillo de embalaje, tapón de goma) antes de la instalación según se muestra más abajo para evitar posibles daños a la lavadora.

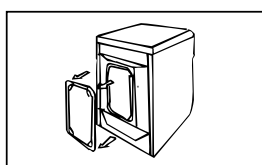

Remueve la cubierta trasera y saque los tres tapones de goma

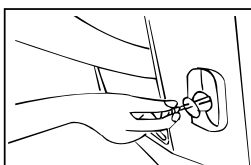

Inserte cerradura vibrante de acero de canal y tornillos

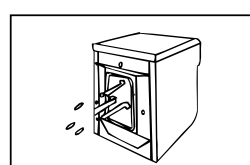

Inserte arandela de goma

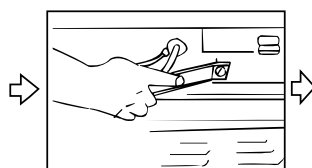

Apriete los tornillos con llave

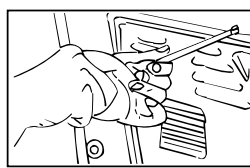

Vuelva a colocar la cubierta trasera

- 7) Si no va a utilizar la lavadora durante una temporada, desconéctela de la toma de corriente, cierre el grifo y abra la puerta de la lavadora para evitar humedad y malos olores. Deje la puerta abierta cuando no la use.

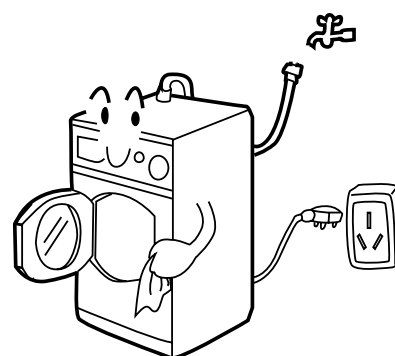

Consulta de averías

<p>Las siguientes circunstancias no constituyen problemas de avería. No se ponga en contacto con el centro de servicio técnico antes de verificar estos problemas.</p>	
Problema	Causa posible
No funciona la lavadora	<ul style="list-style-type: none"> • Está mal conectada con la fuente de alimentación • Problema de fuente de alimentación • No está adecuadamente cerrada la puerta de lavadora • No está conectada con la fuente de alimentación
No entra agua en la lavadora	<ul style="list-style-type: none"> • No está abierto el grifo • La presión de agua es menor de 0.05MPa • Está enredada la manguera de suministro • Problema del suministro de agua • No está bien programada el dial de programa • No está adecuadamente cerrada la puerta de la lavadora • Está atascada la manguera de suministro de agua
Suministro de agua y desagüe al mismo tiempo	<ul style="list-style-type: none"> • La altura de la manguera de desagüe es menor de 80 cm (debe estar entre 80 y 100 cm) • El extremo de la manguera de desagüe está sumergido en el agua
Problema de desagüe	<ul style="list-style-type: none"> • Está atascada la manguera de desagüe • El extremo de la manguera de desagüe es mayor de 100 cm sobre el suelo • está atascado el filtro
Vibración intensa durante el proceso de centrifugado	<ul style="list-style-type: none"> • No están completamente desmontados los tornillos de embalaje • La lavadora está colocada sobre una superficie no llana o las patas no son de la misma altura • La carga de ropas y vestidos es mayor de 6 kg
La lavadora se para antes de completar el ciclo de lavado	<ul style="list-style-type: none"> • Problema de agua o electricidad • La lavadora se encuentra en el ciclo de remojo
La lavadora se queda parada durante un rato	<ul style="list-style-type: none"> • La lavadora se encuentra en el ciclo de remojo antiarrugas • La lavadora da mensaje de error
Hay demasiada espuma en el tambor y salpica al cajón distribuidor del detergente	<ul style="list-style-type: none"> • El detergente da demasiada espuma o sólo sirve para lavado a mano • Detergente excesivo

Diagrama eléctrico

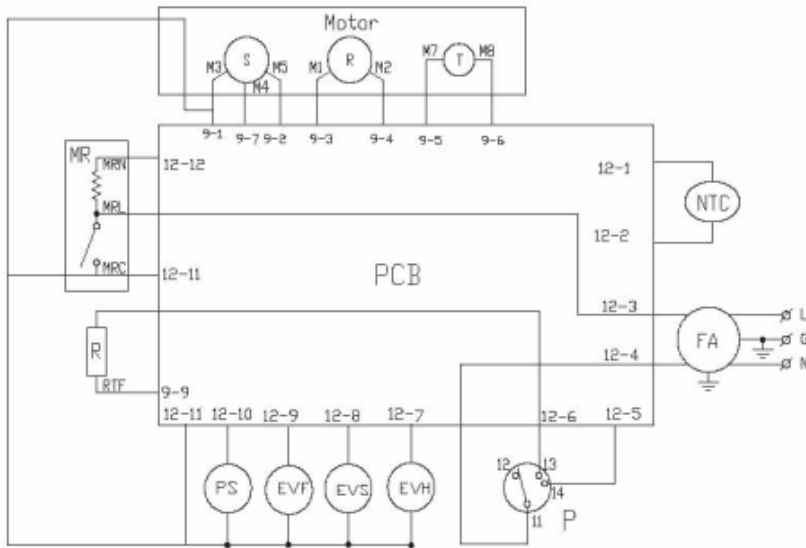

Motor – Motor

PCB – Placa de circuito impreso

MR- Cerradura puerta

R – Componente de calentamiento

PS – Bomba de desagüe

EVF, EVS, EVH – Válvula de agua

P – Interruptor de presión

FA – Filtro interferencia

NTC – Sensor de temperatura



El símbolo  en el producto o en su embalaje indica que este producto no se puede tratar como desperdicios normales de hogar. Este producto se debe entregar al punto de recolección de equipos eléctricos y electrónicos para reciclaje. Al asegurarse de que este producto se desecha correctamente, usted ayudará a evitar posibles consecuencias negativas para el ambiente y la salud pública, lo cual podrá ocurrir si este producto no se manipula de forma adecuada. Para obtener información más detallada sobre el reciclaje de este producto, póngase en contacto con la administración de su ciudad, con su servicio de despachos de hogar o con la tienda donde compró el producto.

Especificaciones

Ítem	Modelo	LI-1060 S	LI-1260 S
F.A. (fuente de alimentación)		220-240V/ (50Hz)	220-240V/ (50Hz)
Máxima intensidad de corriente (A)		10	10
Presión de agua (MPa)		$0.03 \leq B \leq 1$	$0.03 \leq B \leq 1$
Potencia de lavado (W)		200	200
Potencia de centrifugado giratoria(W)		520	550
Carga nominal (Kg)		6	6
Velocidad giratoria (r/minuto)		1000	1200
Programas de lavado		15	15
Potencia de recalentamiento (W)		1950	1950
Dimensiones (A×A×L mm)		825×510×595	825×510×595
Peso(Kg)		72	72