



Características

- Mandos digitales Touch Control
- Lámparas halógenas enrasadas
- Tres velocidades + intensiva
- Indicador luminoso de velocidad seleccionada
- Programador del tiempo de aspiración
- Filtros metálicos decorativos
- Panel interior de fácil limpieza
- Motor blindado de doble turbina
- Capacidad de extracción UNE-EN-61591:
min. 240 m³/h - máx. 780 m³/h
- Potencia sonora UNE-EN-60704-2-13 (re 1pW):
min. 40 dBA - máx 70 dBA
- Posibilidad de funcionamiento en recirculación (SET 1/I)

Capacidades de extracción y potencia sonora

1ª velocidad:	240 m ³ /h	40 dBA
2ª velocidad:	340 m ³ /h	48 dBA
3ª velocidad:	470 m ³ /h	57 dBA
Inensiva	780 m ³ /h	70 dBA

Dibujo técnico

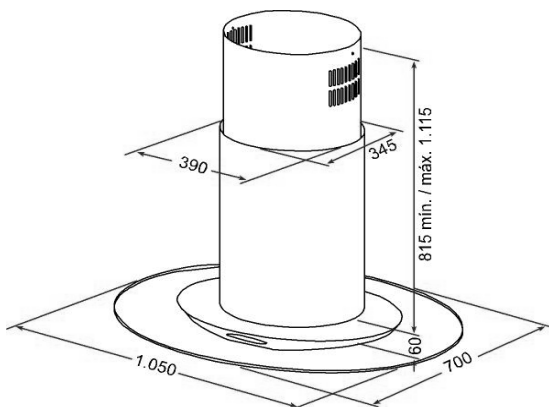

Color	Ancho	Referencia	EAN 13
Cuerpo Inox	105	40478500	8421152737484
Ala Cristal	105	40478510	8421152737491

Datos técnicos

- Potencia nominal máxima, W: 270
- Potencia motor, W: 230
- Potencia iluminación, W: 2x20