

# TKS 700 C



## CARACTERISTICAS

- Secadora de condensación electrónica
- Sensor de control de humedad
- 15 programas
- Doble sentido de giro
- Selector tiempo de Secado
- Recipiente condensación de agua superior
- Indicadores de funcionamiento, saturación de filtro y recipiente lleno
- Programa de Ventilación
- Programa Planchado Fácil
- Programa delicado baja temperatura
- Puerta reversible
- Clasificación energética: C
- Capacidad de secado: 7 kg
- Potencia nominal máxima: 2800 W.

## DIBUJO TECNICO

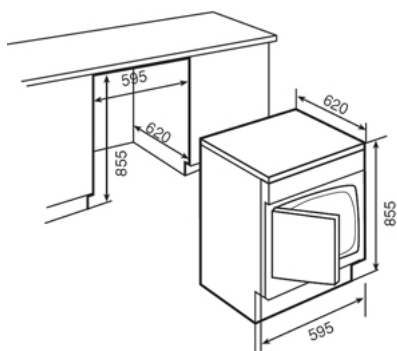

## Dimensiones exteriores

Alto	855
Ancho	595
Fondo	620

## Medidas integración

Alto (mínimo)	-
Ancho	-

## Conexión eléctrica

Tensión V	220/240
Potencia nominal máxima W	2.800
Potencia nominal del motor W	150
Resistencia de calentamiento	-
Resistencia de secado	2.650

## Características técnicas

Centrifugado máx. r.p.m.	-
Capacidad de lavado Kg	-
Capacidad de secado Kg	7
Tambor de acero inox	•
Consumo energía Kw /h	5,1
Consumo agua L	-
Bitérmica	-

## Prestaciones

Control Electrónico	•
Gestión electrónica de lavado (Fuzzy Logic)	-
Nº de programas	11
Capacidad Auto. variable de carga	-
Exclusión de centrifugado	-
Puerta de ojo de cristal	-
Puerta reversible	-
Recipiente condensación agua	sup
Posibilidad de colocar puerta	-

## Indicadores de control

Piloto de funcionamiento	•
Superaclarado	-
Tiempo restante	•
Programación diferida	•
Secado	•
Sensor de humedad	•
Depósito lleno	•
Temporizador de secado	30/sensor

## Funciones especiales

Lavado rápido	-
Tejidos delicados	•
Tejidos resistentes	•
Centrifugado delicado	-
Fácil plancha/antiarrugas	automático
Superaclarado	-

## Clase de eficiencia energética

Clasificación energética	C
Eficacia de lavado	-
Eficacia de centrifugado	-