



HCB 6545 Einbau-Backofen mit HydroClean® PRO-Reinigungssystem und Heißluft



HydroClean



70 L



Teleskopauszüge
Plus



Heißluft

BESCHREIBUNG

Einbau-Backofen mit HydroClean® PRO-Reinigungssystem und Heißluft

LIFESTYLE

Total

FARBEN



REFERENZ

REF. 111020020
EAN. 8434778011135

PRODUKTDDETAILS

Backofenvolumen 70 Liter
9 Beheizungsarten inkl. Heißluft
Großflächengrill
Vollglasinnentür, aushängbar
2-Scheiben-Verglasung
Einschubleisten verchromt, 5 Ebenen
1x Teilauszug
Gerätekühlung
HydroClean® PRO-Reinigungsfunktion
CrystalClean Email
Bedienkomfort
Touch Control Panel mit LED Display
Versenkknebel
Kindersicherung
1 Fettpfanne
1 Grillrost

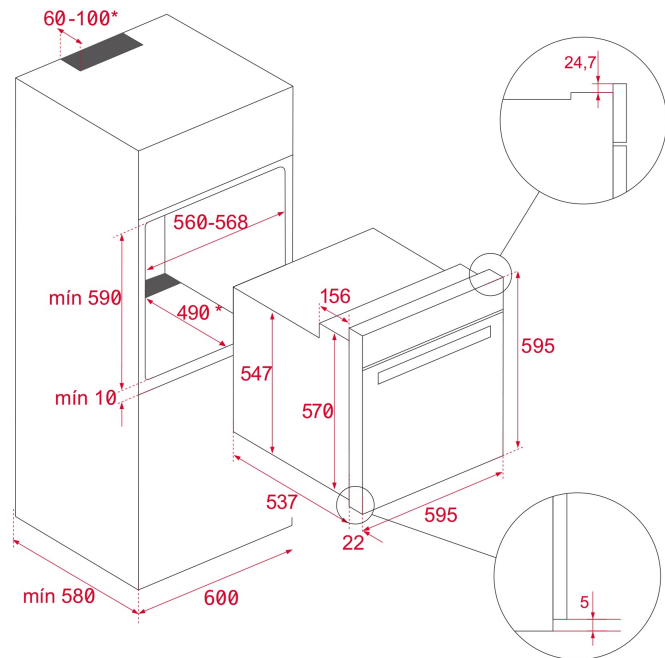

MASSE

Höhe (mm): 595
Breite (mm): 595
Tiefe (mm): 537+22
Länge (mm):
Gewicht (kg): 27

TECH SPECS

BESONDERE MERKMALE

Zertifikate: N / CE / CCA / CB/ EAC
Anzahl der Garräume: 1
Emailierter Garraum: Ja
Min. Temperatur (°C): 50
Max. Temperatur (°C): 250
Funktionswähler: 11+0
Anzahl Kochfunktionen: 9
Ober-/Unterhitze: Ja
Grill: Ja
MaxiGrill : Ja
MaxiGrill + Lüfter: Ja
Unterhitze : Ja
Unterhitze + Heißluft (Pizzafunktion): Ja
Heißluft: Ja
ECO: Ja
Mechanische Schnellaufheizung: Ja
Touchcontrol Timer: Ja
Herausnehmbare Seitengitter: Ja
Anzahl Einschubebenen: 5
Min. Temperatur (°C): 50
Max. Temperatur (°C): 250

ANSCHLUSSWERTE**Maximale Anschlussleistung (W):** 3215**Frequenz (Hz):** 50/60**Volt (V):** 220-240**Kabelanschlusslänge (cm):** 110**Verbrauch Innenbeleuchtung (w):** 25**ENERGIEVERBRAUCH****Energieverbrauch (kWh/Zyklus):** 0.86**Energieverbrauch im konvektionellen Betrieb (kWh/Zyklus):**
0,68**Unterhitzeelement (W) :** 1150**Grill (W):** 1400**Großflächengrill (W):** 2500**Konventioneller Betrieb (W):** 2550**Heißluft (W):** 2000**Ringheizelement (W):** 22**Querstromlüftungselement (Gerätekühlung) (W):** 18**SICHERHEIT****Bedienblenden-Verriegelung:** Ja**Grillschutz:** Ja**Kippschutz :** Ja**Sicherheitsthermostat:** Ja**REINIGUNG****Anti-Fingerprint-Beschichtung:** Ja**Cristal Clean Emaillierung:** Ja**HydroClean PRO:** Ja**ACCESSOIRES****Fettpfanne (50 mm):** 1**Grillrost:** 1**ENERGIEEFFIZIENZ****Energieeffizienzklasse:** A+**Energieeffizienzklassen-Index (EEK):** 81

