

TEKA**HLB 8510 P** Πυρολιτικός Φούρνος MaestroPizza με ειδική λειτουργία για το ψήσιμο της πίτσας στους 340°C

70L



HydroClean

Plus Extension
Telescopic
Guide

Pyrolysis



SurroundTemp



SoftClose

ΠΕΡΙΓΡΑΦΗ

Πυρολιτικός Φούρνος MaestroPizza με ειδική λειτουργία για το ψήσιμο της πίτσας στους 340°C

ΤΡΟΠΟΣ ΖΩΗΣ

Maestro

ΧΡΩΜΑ**ΑΝΑΦΟΡΑ**REF. 111000046
EAN. 8434778017489

ΧΑΡΑΚΤΗΡΙΣΤΙΚΑ

Πολυλειτουργικός φούρνος Φούρνος Maestro Pizza με SurroundTemp
Ισχυρό grill που φτάνει τους 340°C
Περιλαμβάνει ειδική πέτρινη πλάκα ψησίματος πίτσας Pizza Peel- Ειδικό «φτυάρι» για την παρασκευή και μεταφορά της πίτσας στον φούρνο
Σύστημα καθαρισμού DualClean: Πυρόλυση + HydroClean® PRO
8 προγράμματα ψησίματος
Πόρτα με τετραπλό κρύσταλλο
Πόρτα με σύστημα Soft Close
Ηλεκτρονικό κλείδωμα (ασφάλεια παιδιών)
Τηλεσκοπικός οδηγός
Χωρητικότητα, (μικτή/ωφέλιμη): 71/70 lt
Ενεργειακή κλάση: A+

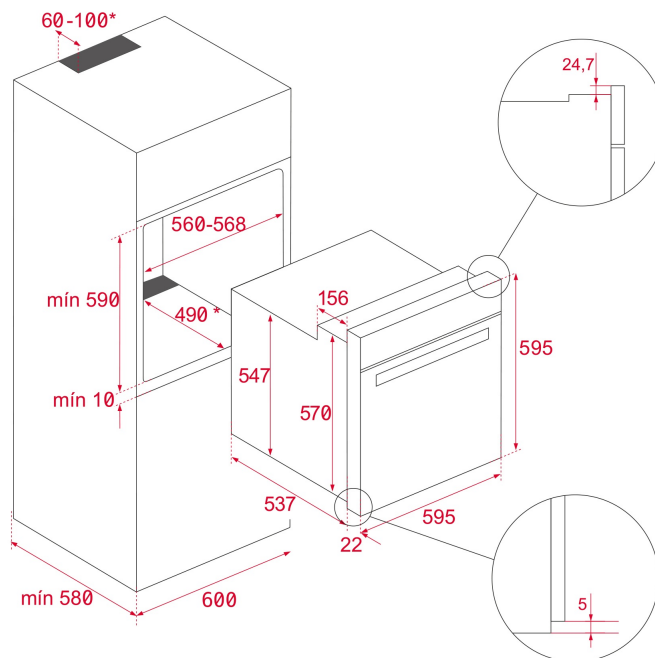

ΔΙΑΣΤΑΣΕΙΣ

Ύψος (mm) : 595
Πλάτος (mm): 595
Βάθος (mm): 537+22
Βαρος (Kgs): 34

ΤΕΧΝΙΚΕΣ ΠΡΟΔΙΑΓΡΑΦΕΣ

ΙΔΙΑΙΤΕΡΑ ΧΑΡΑΚΤΗΡΙΣΤΙΚΑ

Πιστοποιητικά: CE
Αριθμός θαλάμων: 1
Χαμηλότερη ρύθμιση θερμοκρασίας (°C): 50
Υψηλότερη ρύθμιση θερμοκρασίας (°C): 250
Λειτουργίες ψησίματος : 8
MaxGrill: Ναι
Turbo: Ναι
ECO: Ναι
Προθέρμανση : Ναι
Χειριστήριο αφής: Ναι
Αποσπώμενο σύστημα ταψιών: Ναι
Επιχρωμιωμένες πλευρικές σχάρες : 5
Softclose : Ναι

ΗΛΕΚΤΡΙΚΗ ΣΥΝΔΕΣΗ

Μέγιστη ονομαστική ισχύς (W): 3552
Συχνότητα (Hz): 50/60
Ισχύς (V): 220-240
Μήκος καλοδίου σύνδεσης (cm): 150
Πρίζα: Ναι

Κατανάλωση εσωτερικού φωτισμού(W): 25

ΚΑΤΑΝΑΛΩΣΗ ΕΝΕΡΓΕΙΑΣ

Κατανάλωση ενέργειας ανα πρόγραμμα, σε συμβατική λειτουργία (Kwh): 0.88

Κατανάλωση ενέργειας ανα πρόγραμμα, κατά τη λειτουργία με υποβοήθηση ανεμιστήρα (Kwh): 0,68

Κάτω αντίσταση (W): 1050

Grill (W): 1400

Maxi Grill (W): 2450

Άνω & Κάτω Αντίσταση (W): 2450

Μοτέρ Turbo (W): 2000

Μοτέρ αέρα (W): 25

Μοτέρ εξαερισμού τοιχωμάτων , (W): 30

ΣΥΣΤΗΜΑ ΑΣΦΑΛΕΙΑΣ

Αυτόματη αποσύνδεση κατά το άνοιγμα της πόρτας: Ναί

Ασφάλεια για τα παιδιά : Ναί

Προστασία του Grill : Ναί

Σύστημα συγκράτησης ταψιών : Ναί

Θερμοστάτης ασφαλείας: Ναί

ΣΥΣΤΗΜΑ ΚΑΘΑΡΙΣΜΟΥ

Εμαγέ Crystal Clean (Slippery): Ναί

Hydroclean PRO: Ναί

Πυρόλυση: Ναί

Σύστημα DualClean: Ναί

ΑΞΕΣΟΥΑΡ

Ρηχό ταψί: 1

Βαθύ ταψί (50mm): 1

Ενισχυμένη σχάρα: 1

ΕΝΕΡΓΕΙΑΚΉ ΑΠΌΔΟΣΗ

Τάξη ενεργειακής απόδοσης: A+

Ενεργειακή κλάση : 81



HLB 8510 P

ΕΤΙΚΕΤΑ ΣΥΣΚΕΥΩΝ

ENERGY EU logo

TEKA HLB 8510 P

Energy efficiency scale: A+++ (green), A++ (green), A+ (yellow-green), A (yellow), B (orange), C (red-orange), D (red). A black arrow points to the A+ rating.

70 L

0.88 kWh/cycle*

0.68 kWh/cycle*

* цыкль - cyclus - portion - zykklus - porção - ciclo - tsükkel - ohjelma - ciklus - ciklas - cikas - ciklu - cyclus - cykl - ciclu - program - cykel

65/2014