

TEKA

DPL 986 T Campana Decorativa con sistema de aspiración perimetral y motor ECOPOWER A en 90 cm



LED



Aspiración perimetral



Programador de tiempo de aspiración

DESCRIPCIÓN

Campana Decorativa con sistema de aspiración perimetral y motor ECOPOWER A en 90 cm

GAMA

Maestro

COLORES



REFERENCIA

REF. 40483131
EAN. 8421152157497



TEKA

DPL 986 T

CARACTERÍSTICAS

Mandos digitales retroiluminados con display blanco

4 lámparas LED

Tres velocidades + intensiva

Indicador digital de velocidad seleccionada

Programador del tiempo de aspiración

Indicador luminoso de saturación de filtros

Motor blindado de doble turbina ECOPOWER

Válvula antirretorno

Posibilidad de funcionamiento en recirculación (SET 1/T1)

DIMENSIONES

Altura del producto (mm):

690-1010

Anchura del producto (mm):

900

Profundidad del producto

(mm): 480

Longitud del producto (mm):

Peso del producto (Kg): 15,33

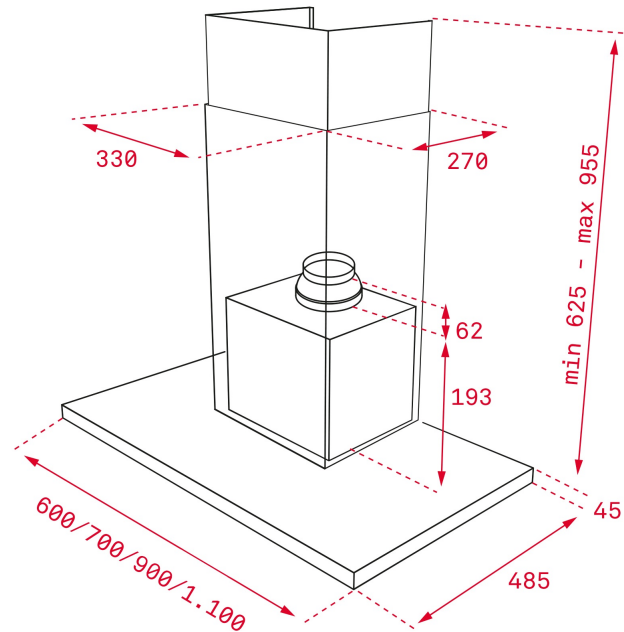

ESPECIFICACIONES TÉCNICAS

CARACTERÍSTICAS

Tipo de campana: Horizontal

Estilo: Decorativas

Certificados: CE; CB; Rohs

Ø Salida (mm): 150

Tipo de luz interior: LED

Consumo de la luz interior (W): 6

Enchufe: Schuko plug

Fuente de alimentación (V): 220240

Frecuencia (Hz): 50

Potencia total de la campana (W): 271

Número de motores: 1

Potencia del motor (W): 265

Capacidad de extracción-salida libre (m³/h): 920

**EU REGULACIÓN NO. 65/2014
&66/2104**

Consumo anual de energía AEC (kWh/año): 42,2

Clase energética: A+

Eficiencia dinámica de fluidos (FDEhood): 35,1

Clase de eficiencia Fluid Dynamic: A

Eficiencia de la iluminación (Lehood) lux/Watt: 56,7

Clase de eficiencia de la iluminación: A
Clase de eficiencia en el filtrado de grasa : C
Flujo de aire (Qmin) m3/h: 320
Caudal de aire máximo (Qmax): 589
Flujo de aire (Qboost): 722
Potencia sonora (LwA) velocidad min (dB): 54
Potencia sonora (lwa) velocidad máxima (dB): 67
Potencia sonora (LwA) velocidad intensiva (dB): 69
Potencia en modo off (Po) w: 0,25
Índice de eficiencia energética (EEI): 42,2
Factor de aumento de tiempo: 0,7
Entrada de energía eléctrica en punto de máximo rendimiento (Wbep): 148,1
Potencia nominal dsistema de iluminación (WL) w: 6
Iluminación media del sistema de iluminación sobre superficie de cocción (Emiddle) lux: 340

ACCESORIOS

Válvula anti-retorno: Sí
Reducción de salida: Sí
Kit de recirculación convencional (con cubre tubos): 40490147

MODELOS

Número de filtros: 3
Tiempo de retardo: Sí
Indicador de saturación de filtro: Sí
Número de velocidades: 3+1



DPL 986 T

ETIQUETA ENERGÉTICA

The image shows a standard European Energy Label for a TEKA DPL 986 T. It features a color-coded scale from A++ (green) to E (red). The model is rated A+, indicated by a black arrow pointing to the A+ level. The energy consumption is 42 kWh/annum. Below the scale are four icons: a fan for energy efficiency class A, a lightbulb for energy efficiency class A, water droplets for energy efficiency class AB, and a speaker for sound power level 67 dB. The label also includes the EU flag, the word 'ENERG' in multiple languages, and the reference number 65/2014.

TEKA DPL 986 T

A++
A+
A
B
C
D
E

A+

42 kWh/annum

A B C D E F G A B C D E F G A B C D E F G 67 dB

65/2014