



Easy 90

Motor
Inverter

LED

REFERENCIA

REF: 113460011

EAN: 8434778033595

CARACTERÍSTICAS

Frigorífico integrable de una puerta
 Total No Frost
 Motor Inverter
 Capacidad: 5 botellas
 1 cajón VitaCare Box con acabado metálico
 6 estantes regulables con acabado metálico
 Función de enfriamiento rápido
 Patas delanteras y traseras regulables
 Iluminación LED
 Alarma acústica
 Puertas reversibles
 Puerta de fácil apertura a 90°
 Clase climática: SN/N/ST/T
 Clase energética: D
 Capacidad neta total (litros): 304

DIMENSIONES

Altura del producto (mm): 1785

Anchura del producto (mm): 540

Profundidad del producto (mm): 550

Longitud del producto (mm):

Peso del producto (Kg): 63

ESPECIFICACIONES TÉCNICAS

Clase de eficiencia energética (UE 2019/2016): D

Clase climática: SN/N/ST/T

Consumo energético (kW/día): 0.246

Consumo anual (kWh/año): 90

Capacidad de congelación: /

Nivel de ruido (dBA): 35(B)

Tasa de potencia (V): 220V-240V~

Frecuencia (Hz): 50Hz

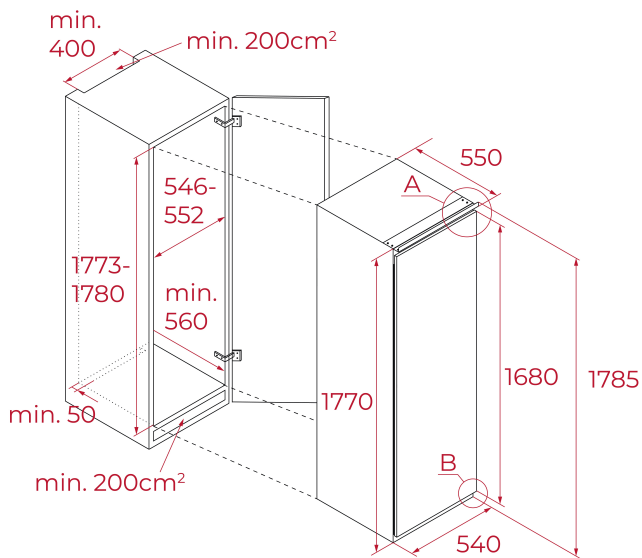

COLORES

113460011

Blanco