

**TEKA****C 9310**

Campana Clásica Integrable de acero inoxidable antihuella en 90 cm

**REFERENCIA**

REF: 40466241

EAN: 8421152150795

**CARACTERÍSTICAS**

Frente soft inox antihuella  
Mandos pulsantes  
Tres velocidades  
Filtros metálicos  
Indicador luminoso de saturación de filtros  
lámparas incandescentes  
Piloto indicativo de funcionamiento  
Motor de doble turbina  
Capacidades de extracción(\*): min.141 m<sup>3</sup>/h - máx.375 m<sup>3</sup>/h  
Potencia sonora(\*): min.60 dBA - máx.72 dBA  
Kit de recirculación incluido  
Voltaje 110v - 50/60hz

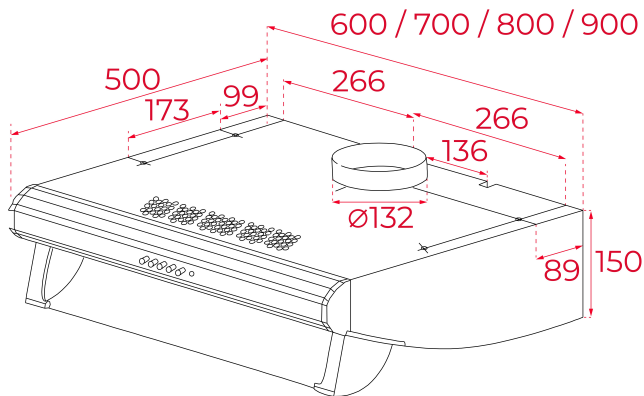

LED

**DIMENSIONES****Altura del producto (mm):** 150**Anchura del producto (mm):** 900**Profundidad del producto (mm):** 500**Longitud del producto (mm):****Peso del producto (Kg):** 8,53**ESPECIFICACIONES TÉCNICAS**

Clase de eficiencia energética: E

Ruido (LwA) Velocidad mínima (dB): 49

Ruido (LwA) Velocidad máxima (dB): 66

Ruido (LwA) Velocidad de refuerzo (dB): N/A

Ø Salida (mm): 120

**COLORES**

40466241

Inox