

TEKA**GFI 97350 ECS IX**

Campana integrada diseño invisible, fácil de instalar y con espacio para almacenamiento

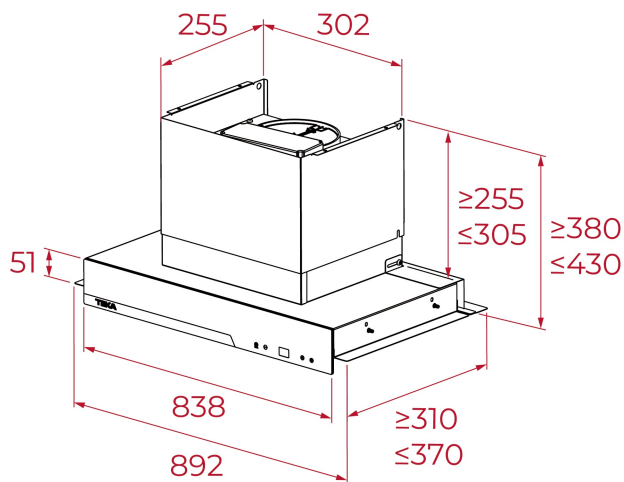

LED

Eficiencia
energética
A+**REFERENCIA**

REF: 113120010

EAN: 8434778033144

CARACTERÍSTICAS

Campana de integración

Mandos pulsantes

3 velocidades

Capacidad de extracción de salida libre (m³/h): 591,7Velocidad máxima de extracción (m³/h): 310

Nivel sonoro a velocidad máxima (dBA): 68

Nivel sonoro a velocidad mínima (dBA): 54

1 lámpara LED

2 filtros de aluminio de 3 capas

Válvula antirretorno incluida

Filtro de carbón incluido: CNL 1C

DIMENSIONES**Altura del producto (mm):** 255-305**Anchura del producto (mm):** 892**Profundidad del producto (mm):** 310-370**Longitud del producto (mm):****Peso del producto (Kg):** 8.9**ESPECIFICACIONES TÉCNICAS**

Clase de eficiencia energética: -

Ruido (LwA) Velocidad mínima (dB): -

Ruido (LwA) Velocidad máxima (dB): -

Ruido (LwA) Velocidad de refuerzo (dB): -

Ø Salida (mm): 150

COLORES

113120010

Inox