

TEKA

DPL 1180 Campana Decorativa Isla con mandos digitales Touch Control en 110 cm



LED



Aspiración
perimetral



Programador
de tiempo de
aspiración

DESCRIPCIÓN

Campana Decorativa Isla con mandos digitales Touch Control en 110 cm

GAMA

Maestro

COLORES



REFERENCIA

REF. 40483182
EAN. 8421152153703



TEKA

DPL 1180

CARACTERÍSTICAS

Mandos digitales Touch Control con display blanco

Extracción borde

Tres velocidades + intensiva

Stop temporizado

4 lámparas LED

Panel abatible de acero inoxidable con filtro de aluminio

Indicador luminoso de saturación de filtros

Reducción 150/120 incluida

Motor de doble turbina

Capacidades de extracción(*): min.295 m³/h - máx.650 m³/h

Potencia sonora(*): min.45 dBA - máx.65 dBA

Kit de recirculación (SET 1/T1) incluido

Voltaje 110v - 50/60hz

DIMENSIONES

Altura del producto (mm):

817-1117

Anchura del producto (mm):

1100

Profundidad del producto

(mm): 605

Longitud del producto (mm):

Peso del producto (Kg): 17,4

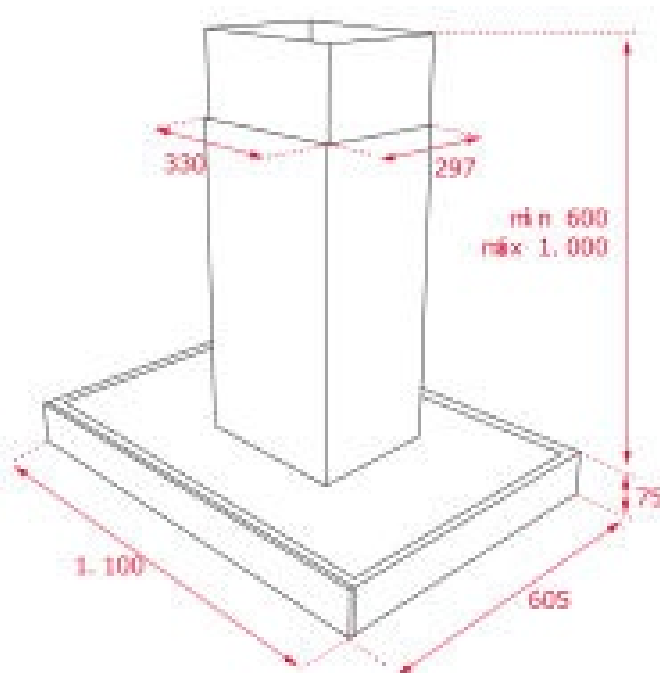

ESPECIFICACIONES TÉCNICAS

CARACTERÍSTICAS

Ø Salida (mm): 150

Tipo de luz interior: LED

Consumo de la luz interior (W): 3

Enchufe: NO

Fuente de alimentación (V): 110

Frecuencia (Hz): 60

Potencia total de la campana (W): 242

Número de motores: 1

Potencia del motor (W): 230

ACCESORIOS

Válvula antirretorno: Sí

Reducción de salida: Sí

Filtro de carbón (opcional): D4C

Kit convencional de recirculación con tubo: SET 1/T1

MODELOS

Número de filtros: 3

Tipo de filtros: Panel de Acero inoxidable; Filtros de aluminio

Tiempo de retardo: Sí

Indicador de saturación de filtro: Sí

Número de velocidades: 3+1

