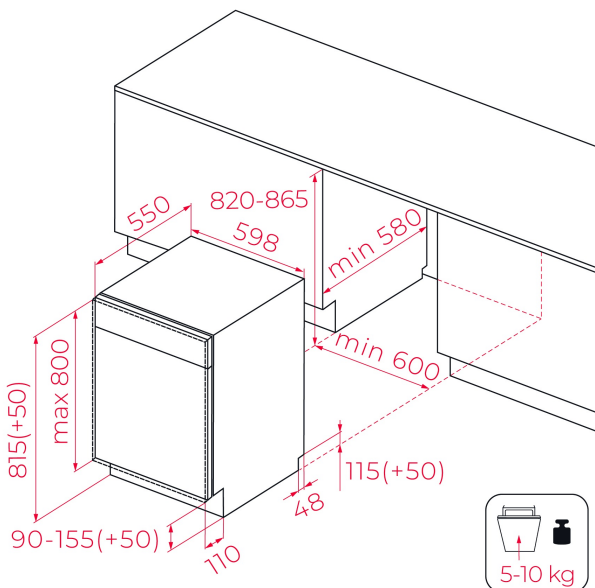

TEKA**DFI 46650**

Lavavajillas integrable con capacidad de 12 cubiertos y puerta deslizante

Función
ECOSliding
Door**REFERENCIA**

REF: 114270033

EAN: 8434778027730

CARACTERÍSTICAS

Lavavajillas integrable

Sliding door con posibilidad de instalación en columna

Panel de control electrónico

Capacidad: 12 cubiertos

Cinco programas de lavado: Eco, 90 min, Universal, Rápido 30 min, Intensivo

Cinco temperaturas de lavado (45º/50º/55º/60º/65º)

Función especial: Media carga

Programación digital diferida (3-6-9-12 horas)

Sistema de seguridad AQUASAFE

Cesta superior regulable en altura (2 posiciones)

Cesta inferior FlexiSet2 con soportes abatibles

Cesta para cubiertos

Regulación frontal de patas traseras

Señal acústica al final de un programa

Pilotos indicativos de funcionamiento, falta de sal, abrillantador, programa seleccionado y media carga

Peso de la puerta de integración: 5 - 10 kg

Clasificación energética: E

Nivel de ruido: 47 dBA

DIMENSIONES**Altura del producto (mm):** 815**Anchura del producto (mm):** 598**Profundidad del producto (mm):** 550**Longitud del producto (mm):****Peso neto (kg):** 32,5**ESPECIFICACIONES TÉCNICAS**

Clase de eficiencia energética: E

Consumo energético (kW/día): -

Consumo de agua (litros/año): 3080

Nivel de ruido (dBA): 47dB

Tasa de potencia (V): 220-240

Frecuencia (Hz): 50

COLORES