

TEKA**DSF 76370 KCS IX**

Campana decorativa de pared con 3 velocidades y 1 intensiva, 70cm

REFERENCIA

REF: 112970012

EAN: 8434778037906

CARACTERÍSTICAS

Campana decorativa de pared
Mandos electrónicos retroiluminados
3 velocidades + 1 intensiva
Capacidad de extracción en salida libre (m3/h): 650
Capacidad intensiva de extracción (m3/h): 650
Capacidad máxima de extracción (m3/h): 480
Capacidad mínima de extracción (m3/h): 220
Potencia sonora nivel intensivo (dBA): 67
Potencia sonora nivel máximo (dBA): 59
Potencia sonora nivel mínimo (dBA): 43
2 lámparas LED
2 filtros de aluminio
Válvula antirretorno incluida
Reductor de salida incluido
2 filtros de carbón incluidos

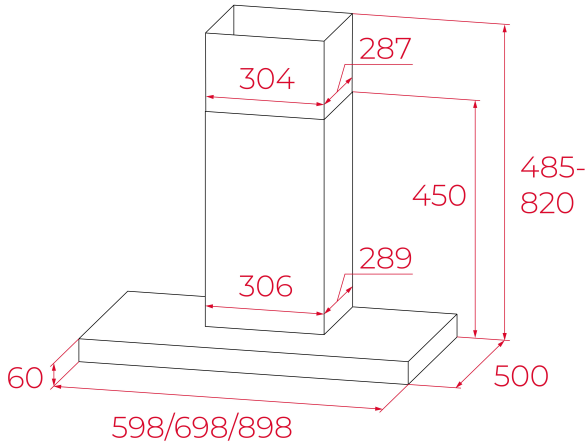

LED

DIMENSIONES**Altura del producto (mm):** 450-820**Anchura del producto (mm):** 698.00**Profundidad del producto (mm):** 500.00**Longitud del producto (mm):****Peso neto (kg):** 13.10**ESPECIFICACIONES TÉCNICAS**

Clase de eficiencia energética: A++

Ruido (LwA) Velocidad mínima (dB): 43.00

Ruido (LwA) Velocidad máxima (dB): 59.00

Ruido (LwA) Velocidad de refuerzo (dB): 67.00

Ø Salida (mm): 150.00

COLORES

112970012

Acero inoxidable