

DVM 67370 TOS BK

Campana decorativa vertical con extracción perimetral, mueble de 60 cm

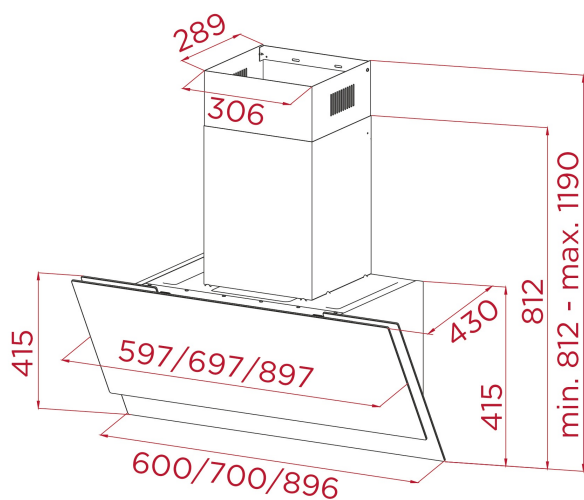

LED

**REFERENCIA**

REF: 112940008

EAN: 8434778038033

CARACTERÍSTICAS

Campana vertical decorativa
 Extracción perimetral
 Motor blindado de doble turbina EcoPower
 3 velocidades + 1 intensiva
 Capacidad de extracción con salida libre (m³/h): 650
 2 lámparas LED
 2 filtros de aluminio
 Luz piloto de funcionamiento
 Válvula antirretorno incluida

DIMENSIONES**Altura del producto (mm):** 415.00**Anchura del producto (mm):** 600.00**Profundidad del producto (mm):** 430.00**Longitud del producto (mm):****Peso neto (kg):** 16.10**ESPECIFICACIONES TÉCNICAS**

Clase de eficiencia energética: A++

Ruido (LwA) Velocidad mínima (dB): 45.00

Ruido (LwA) Velocidad máxima (dB): 59.00

Ruido (LwA) Velocidad de refuerzo (dB): 66.00

Ø Salida (mm): 150.00

COLORES