

**TEKA****DVM 67370 TOS WH**

Campana decorativa vertical con extracción perimetral, mueble de 60 cm

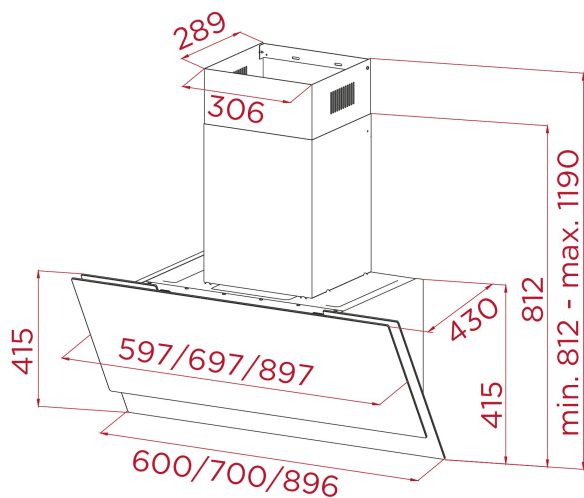

LED

**REFERENCIA**

REF: 112940009

EAN: 8434778038040

**CARACTERÍSTICAS**

Campana vertical decorativa  
Extracción perimetral  
Motor blindado de doble turbina EcoPower  
3 velocidades + 1 intensiva  
Capacidad de extracción con salida libre (m<sup>3</sup>/h): 650  
2 lámparas LED  
2 filtros de aluminio  
Luz piloto de funcionamiento  
Válvula antirretorno incluida

**DIMENSIONES****Altura del producto (mm):** 415.00**Anchura del producto (mm):** 600.00**Profundidad del producto (mm):** 430.00**Longitud del producto (mm):****Peso neto (kg):** 16.10**ESPECIFICACIONES TÉCNICAS**

Clase de eficiencia energética: A++

Ruido (LwA) Velocidad mínima (dB): 45.00

Ruido (LwA) Velocidad máxima (dB): 59.00

Ruido (LwA) Velocidad de refuerzo (dB): 66.00

Ø Salida (mm): 150.00

**COLORES**

112940009

Blanco