

TEKA**DVM 97370 TOS BK**

Campana decorativa vertical con extracción perimetral, mueble de 90 cm

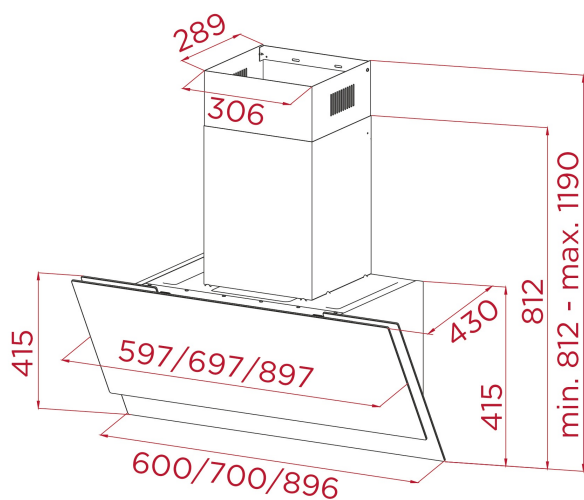

LED

**REFERENCIA**

REF: 112940012

EAN: 8434778038071

CARACTERÍSTICAS

Campana vertical decorativa
Control táctil
Extracción perimetral
Motor blindado de doble turbina EcoPower
3 velocidades + 1 intensiva
Capacidad de extracción con salida libre (m³/h): 650
2 lámparas LED
2 filtros de aluminio
Luz piloto de funcionamiento
Válvula antirretorno incluida

DIMENSIONES**Altura del producto (mm):** 415.00**Anchura del producto (mm):** 896.00**Profundidad del producto (mm):** 430.00**Longitud del producto (mm):****Peso neto (kg):** 20.10**ESPECIFICACIONES TÉCNICAS**

Clase de eficiencia energética: A++

Ruido (LwA) Velocidad mínima (dB): 45.00

Ruido (LwA) Velocidad máxima (dB): 59.00

Ruido (LwA) Velocidad de refuerzo (dB): 66.00

Ø Salida (mm): 150.00

COLORES

112940012

Negro