

TEKA**CM 63120 KCS IX**

Campana clásica con 3 velocidades, 60 cm

REFERENCIA

REF: 113150024

EAN: 8434778038293

CARACTERÍSTICAS

Campana clásica
Mandos pulsantes
3 velocidades
Capacidad máxima de extracción (m³/h): 320
Capacidad mínima de extracción (m³/h): 185
Potencia sonora nivel máximo (dBA): 62
Potencia sonora nivel mínimo (dBA): 53
2 lámparas LED
3 filtros de aluminio
Válvula antirretorno incluida
Filtro de carbón incluido
Capacidades de extracción: máx. 320 m³/h

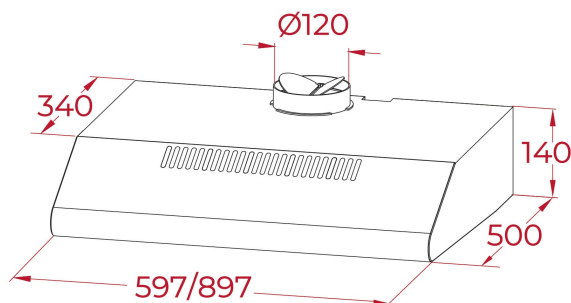

LED

DIMENSIONES**Altura del producto (mm):** 140.00**Anchura del producto (mm):** 597.00**Profundidad del producto (mm):** 500.00**Longitud del producto (mm):****Peso neto (kg):** 5.60**ESPECIFICACIONES TÉCNICAS**

Clase de eficiencia energética: C

Ruido (LwA) Velocidad mínima (dB): 62

Ruido (LwA) Velocidad máxima (dB): 73 dB

Ruido (LwA) Velocidad de refuerzo (dB): -

Ø Salida (mm): 120.00

COLORES

113150024

Acero inoxidable