



HSB 610 Horno Multifunción de 60 cm con HydroCleanECO



HydroClean



Capacidad de 70L



Eficiencia energética A



Guía telescópica Plus Extension

DESCRIPCIÓN

Horno Multifunción de 60 cm con HydroCleanECO

GAMA

Total

COLORES



REFERENCIA

REF. 41560114
EAN. 8421152157688



TEKA

HSB 610

CARACTERÍSTICAS

Sistema de limpieza Teka Hydroclean® ECO

Multifunción - 6 funciones de cocinado

Programador mecánico de paro de cocción

Sistema de 1 guía Plus-Extension, cinco alturas de cocinado

Calentamiento rápido

Puerta dos cristales

Ventilación dinámica

Bandeja profunda esmaltada y parrilla (con sistema antivuelco)

DIMENSIONES

Altura del producto (mm): 595
Anchura del producto (mm): 595
Profundidad del producto (mm): 537+22
Longitud del producto (mm):
Peso del producto (Kg): 27

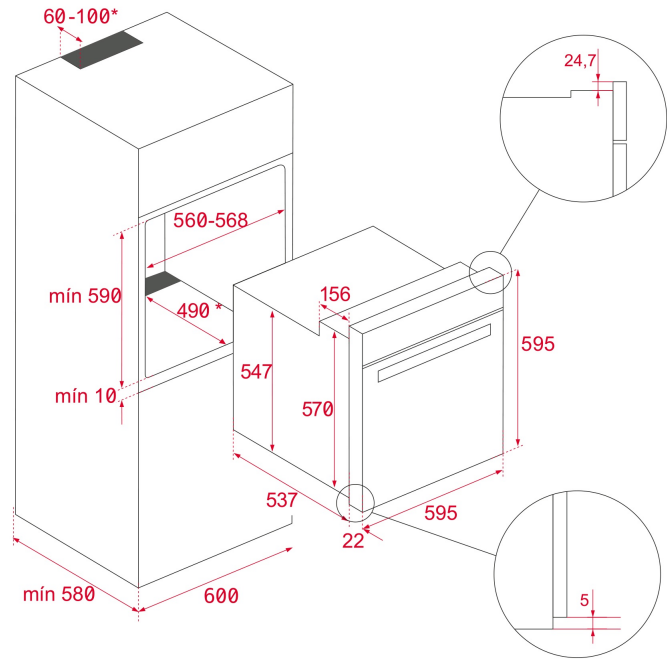

ESPECIFICACIONES TÉCNICAS

CARACTERÍSTICAS

Certificados: N / CE / CCA / CB/ EAC
Número de cavidades: 1
Cavidad esmaltada: Sí
Selector de funciones: 7+0
Método de cocinado: 6
Función Grill: Sí
Función Bottom: Sí
Función ECO: Sí
Calentamiento rápido mecánico: Sí
Temporizador: Sí
Sistema de guías removibles: Sí
Niveles de guías de bandeja: 5
Guías telescópicas Easy Slide: Sí

CONEXIÓN ELÉCTRICA

Potencia nominal máxima (W): 2615
Frecuencia (Hz): 50/60
Fuente de alimentación (V): 220-240
Longitud del cable (cm): 110
Consumo de la luz interior (W): 25

CONSUMO ENERGÉTICO

Consumo energético por ciclo en modo convencional (kWh):
0.82

Consumo energético por ciclo en modo de ventilación forzada (kWh): 0,71

Calor inferior (W): 1150

Grill(W): 1400

Tradicional (W): 2550

Motor multifunción (W): 22

Motor del ventilador de refrigeración (W): 18

SISTEMA DE SEGURIDAD

Protector de la parrilla: Sí

Bandeja con sistema anti-vuelco: Sí

Termostato de seguridad: Sí

SISTEMAS DE LIMPIEZA

Hydroclean ECO: Sí

ACCESORIOS

Bandeja profunda (50 mm): 1

Parrilla estándar: 1

EFICIENCIA ENERGÉTICA

Clase energética: A

Índice de eficiencia energética (EEI): 84,7



HSB 610

ETIQUETA ENERGÉTICA

The image shows an energy label for the TEKA HSB 610. At the top, it features the European Union flag, the word "ENERG" in large letters, and "енергия - енергия" in smaller text below it. To the right of "ENERG" are two circular icons: one with "Y IIA" and another with "IE IA". Below this, the TEKA logo is on the left and the model number "HSB 610" is on the right. A central graphic shows a vertical scale of energy efficiency classes from A+++ (top, green) to D (bottom, red). A black arrow points to the class "A", which is highlighted in yellow. Below the scale, there are two boxes: the left one shows a washing machine icon and "70 L", and the right one shows a dryer icon and "0.82 kWh/cycle*" above "0.71 kWh/cycle*". At the bottom, there is a small line of text in multiple languages and the date "65/2014".