



HLF 940 Horno Multifunción SurroundTemp de 90 cm y 77L



HydroClean



SurroundTemp



Capacidad de
77L



Guía
telescópica Full
Extension

DESCRIPCIÓN

Horno Multifunción SurroundTemp de 90 cm y 77L

GAMA

Maestro

COLORES



REFERENCIA

REF. 41592223
EAN. 8421152155042



TEKA

HLF 940

CARACTERÍSTICAS

Sistema de limpieza Teka Hydroclean® PRO automático
Multifunción SurroundTemp – 9 funciones de cocinado
Display digital con programación de inicio y paro de cocción
Sistema de 2 guías Full-Extension + Plus-Extension, cinco alturas de cocinado
Puerta tres cristales
Ventilación forzada
Bandejas pastelera y profunda especial asados y parrilla

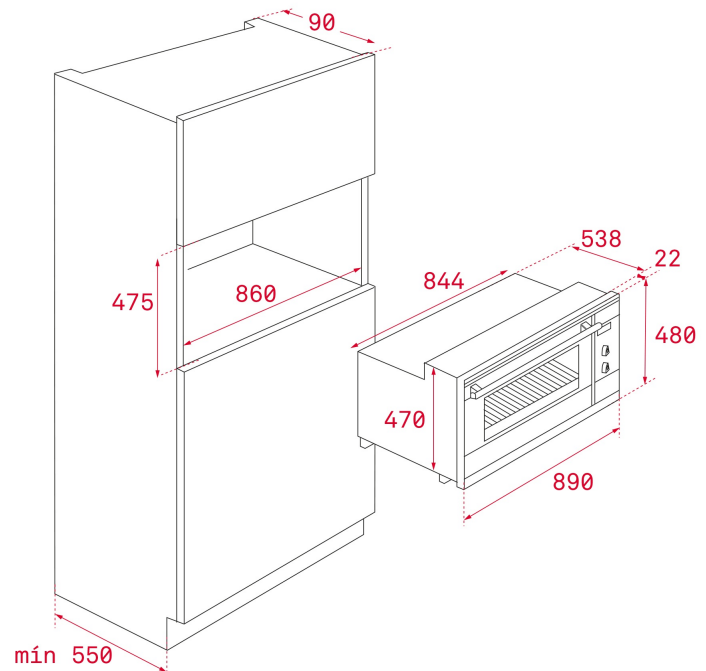

DIMENSIONES

Altura del producto (mm): 480
Anchura del producto (mm): 890
Profundidad del producto (mm): 538+22
Longitud del producto (mm):
Peso neto (kg): 51

ESPECIFICACIONES TÉCNICAS

CARACTERÍSTICAS

Certificados: N / CE / CCA / CB /GMARK
Número de cavidades: 1
Cavidad esmaltada: Sí
Temperatura mínima del regulador (°C): 50
Temperatura máxima del regulador (°C): 250
Selector de funciones: 10+0
Funciones de cocinado: 9
Función calor superior + inferior : Sí
Función grill+ calor inferior : Sí
Función Grill: Sí
Función Maxigrill: Sí
Función calor superior + inferior + ventilador: Sí
Función calor inferior: Sí
Función calor inferior + turbo (Pizza): Sí
Función Turbo: Sí
Programador en pantalla táctil: Sí
Soporte cromado extraíble: Sí
Niveles de guías de bandeja: 5
Guías telescópicas de extensión completa: Sí
Grill abatible: Sí
Refrigeración forzada tangencial 1 velocidad: Sí

CONEXIÓN ELÉCTRICA

Potencia nominal máxima (W): 3553
Frecuencia (Hz): 50/60
Fuente de alimentación (V): 220-240
Longitud del cable (cm): 110
Consumo de la luz interior (W): 25

CONSUMO ENERGÉTICO

Consumo energético por ciclo en modo convencional (kWh):
1.1
Consumo energético por ciclo en modo de ventilación forzada (kWh): 0,86
Calor inferior (W): 1055
Grill(W): 1700
Maxigrill (W): 2750
Tradicional (W): 2105
Turbo (W): 2400
Turbo multifunción (W): 30
Motor del ventilador de refrigeración (W): 18

SISTEMA DE SEGURIDAD

Desconexión automática con apertura de puerta: Sí
Sistema de bloqueo de Panel: Sí
Bloqueo de seguridad para niños: Sí
Protección del grill: Sí
Bandeja con sistema antivuelco: Sí
Termostato de seguridad: Sí

SISTEMAS DE LIMPIEZA

Esmalte Crystal Clean: Sí
Hydroclean PRO: Sí

ACCESORIOS

Bandeja de hornear: 1
Bandeja profunda (50 mm): 1
Parilla reforzada: 1

EFICIENCIA ENERGÉTICA

Clase de Eficiencia Energética: A
Índice de eficiencia energética (EEI): 98,9



HLF 940

ETIQUETA ENERGÉTICA