



NR1 63020 SOS Campana integrable con 3 velocidades



LED

DESCRIPCIÓN

Campana integrable con 3 velocidades

GAMA

Easy

COLORES



REFERENCIA

REF. 113120003
EAN. 8434778015232



TEKA

NR1 63020 SOS

CARACTERÍSTICAS

Mandos mecánicos deslizantes
2 lámparas LED
Tres velocidades
Sistema de apertura mecánica
Filtros metálicos
Un motor
Instalación bajo mueble
Válvula antirretorno
Posibilidad de funcionamiento en recirculación (filtro D5C)

DIMENSIONES

Altura del producto (mm): 400
Anchura del producto (mm): 599
Profundidad del producto (mm): 270
Longitud del producto (mm): 599
Peso del producto (Kg): 9,00

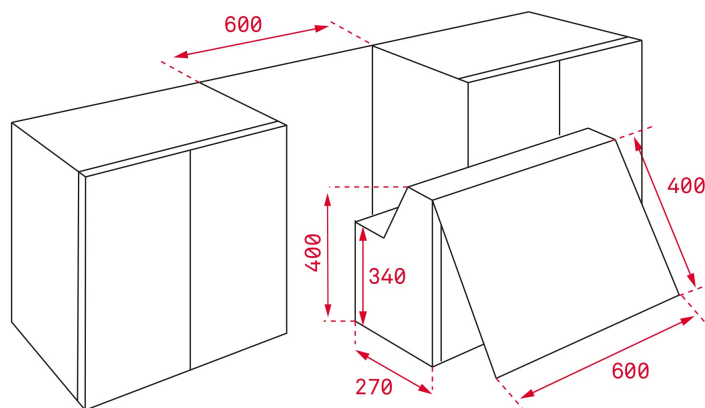

ESPECIFICACIONES TÉCNICAS

CARACTERÍSTICAS

Tipo de campana: Integrada
Estilo: Integradas
Certificados: CE; CB; Rohs
Ø Salida (mm): 120
Consumo de la luz interior (W): 3
Enchufe: European plug
Longitud del cable (cm): 150
Fuente de alimentación (V): 220240V
Frecuencia (Hz): 50/ 60Hz
Potencia total de la campana (W): 121
Número de motores: 1
Potencia del motor (W): 115
Capacidad de extracción-salida libre (m3/h): 310

**EU REGULACIÓN NO. 65/2014
&66/2104**

Consumo anual de energía AEC (kWh/año): 66,1
Clase energética: D
Eficiencia dinámica de fluidos (FDEhood): 8,5
Clase de eficiencia Fluid Dynamic: E
Eficiencia de la iluminación (Lehood) lux/Watt: 28,1

Clase de eficiencia de la iluminación: A
Clase de eficiencia en el filtrado de grasa : B
Flujo de aire (Qmin) m3/h: 110
Caudal de aire máximo (Qmax): 284
Potencia sonora (LwA) velocidad min (dB): 47
Potencia sonora (lwa) velocidad máxima (dB): 67
Índice de eficiencia energética (EEI): 90,2
Factor de aumento de tiempo: 1,7
Entrada de energía eléctrica en punto de máximo rendimiento (Wbep): 99,5
Potencia nominal dsistema de iluminación (WL) w: 6
Iluminación media del sistema de iluminación sobre superficie de cocción (Emiddle) lux: 169

ACCESORIOS

Válvula anti-retorno: Sí
Reducción de salida: Sí

MODELOS

Número de filtros: 1
Sistema de apertura: Mechanical
Número de velocidades: 3

FICHA DE INFORMACIÓN DEL PRODUCTO - REGLAMENTO DELEGADO (UE) 65/2014

Nombre del proveedor o marca comercial : TEKA
Identificador del modelo: NR1 63020 SOS
Consumo anual de energía: 66,1
Clase de eficiencia energética: D
Eficiencia fluidodinámica: 8,5
Clase de eficiencia fluidodinámica: E
Eficiencia de iluminación: 28,1
Clase de eficiencia de iluminación: A
Clase de eficiencia del filtrado de grasa: B
Flujo de aire (velocidad mínima en utilización normal): 110
Flujo de aire (velocidad máxima en utilización normal): 284
Flujo de aire (uso ultrarrápido o reforzado) : NA
Emisiones sonoras en el aire ponderadas por el valor A (velocidad mínima de utilización normal): 47
Emisiones sonoras en el aire ponderadas por el valor A (velocidad máxima de utilización normal): 67
Consumo eléctrico en modo apagado (W): NA
Consumo eléctrico en modo de espera (W) : NA

