



200mm



Antiséptico



Garantía  
de por  
vida +  
SilentSmart



R15, fácil  
de limpiar

## REFERENCIA

REF: 115000046

EAN: 8434778015539

## CARACTERÍSTICAS

Acero inoxidable con tratamiento PureClean que proporciona una superficie que no retiene el agua

Instalación: Triple mount (Empotrar/ Submontar / Integración)

Ancho de la base: > 60 cm

Desagüe: 3 ½"

Calibre: 20

Radio cubeta R15 para facilitar la limpieza y evacuación del agua

SilentSmart (reduce 50% el ruido)

Incluye: Contracanasta cuadrada, Tapa decorativa inox cuadrada, Sifón, Grapas para instalación

Peso: 4.1 kg

Dimensiones:

Exterior (Largo/Ancho): 540 x 440 mm

Cubeta (Largo/Ancho/Profundo): 500 x 400 x 200 mm

## DIMENSIONES

**Altura del producto (mm):**

**Anchura del producto (mm):** 440

**Profundidad del producto (mm):** 200

**Longitud del producto (mm):** 540

**Peso del producto (Kg):** 4,1

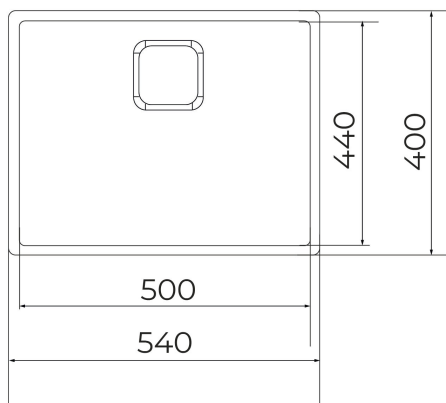

## COLORES



115000046 Inox



115000023 Brass