



TL 6310 Inox Campana Extensible con motor de doble turbina y 2 velocidades en 60 cm



DESCRIPCIÓN

Campana Extensible con motor de doble turbina y 2 velocidades en 60 cm

GAMA

Total

COLORES



REFERENCIA

REF. 40474253
EAN. 8421152150801



TEKA

TL 6310 Inox

CARACTERÍSTICAS

Frente inox extraíble y sustituible

Mandos mecánicos

Dos velocidades

2 lámparas LED

Motor de doble turbina

Capacidades de extracción(*): min.233 m³/h - máx.332 m³/h

Potencia sonora(*): min.56 dBA - máx.65 dBA

Posibilidad de funcionamiento en recirculación (filtro C3C)

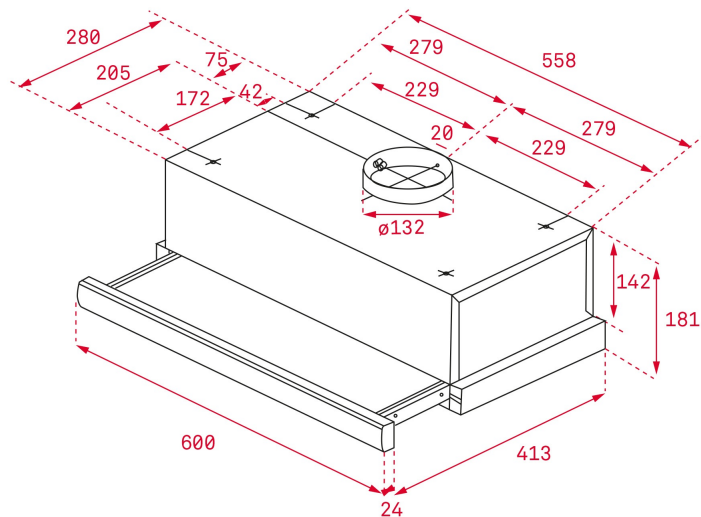

DIMENSIONES

Altura del producto (mm): 184
Anchura del producto (mm):
600
**Profundidad del producto
(mm):** 288/413
Longitud del producto (mm):
Peso del producto (Kg): 6,32

ESPECIFICACIONES TÉCNICAS

CARACTERÍSTICAS

Certificados: CE; CB; Rohs,NOM
Ø Salida (mm): 120
Tipo de luz interior: Halógenas
Consumo de la luz interior (W): 28
Enchufe: Type A
Fuente de alimentación (V): 110
Frecuencia (Hz): 60
Potencia total de la campana (W): 231
Número de motores: 1
Potencia del motor (W): 175

ACCESORIOS

Válvula antirretorno: Sí
Extensión de salida: yes
Filtro de carbón (opcional): C3C
Kit convencional de recirculación con tubo: No

MODELOS

Número de filtros: 2
Tipo de filtros: Aluminio

Número de velocidades: 2



TL 6310 Inox

ETIQUETA ENERGÉTICA

