



# STEAKMASTER Horno Pirofítico Multifunción con función especial para carnes a la barbacoa y 20 recetas



DualClean



HydroClean



SurroundTemp



SoftClose



Guía  
telescópica  
Plus Extension



Pirólisis

### DESCRIPCIÓN

Horno Pirofítico Multifunción con función especial para carnes a la barbacoa y 20 recetas

### GAMA

Maestro

### COLORES



### REFERENCIA

REF. 111000026  
EAN. 8434778009910

**CARACTERÍSTICAS**

Horno SteakMaster con SteakGrill (700º)  
Sistema de Limpieza DualClean Autolimpieza Pirofítica (3 niveles)  
+ Teka Hydroclean® PRO automático  
Multifunción SurroundTemp - 12 funciones de cocinado  
Display 4" true color con programación de inicio y paro de cocción  
Sistema 2 guías. Full-Extension + Plus-Extension  
20 Programas automaticos especiales para carne  
Asesor personal de cocinado (20 recetas internacionales)  
Propuesta temperatura y tiempo según función  
Función Slow cook  
Calentamiento rápido  
Puerta cuatro cristales  
Cierre y apertura Soft close  
Cierre automático de seguridad durante la pirólisis o cocinado  
Ventilación tangencial dos velocidades  
Parrilla de hierro fundido especial para carne  
Bandeja profunda y parrilla reforzada (con sistema antivuelco)  
Distribución exclusiva en centros autorizados

## DIMENSIONES

**Altura del producto (mm):** 595  
**Anchura del producto (mm):** 595  
**Profundidad del producto (mm):** 537+22  
**Longitud del producto (mm):**  
**Peso del producto (Kg):** 45,8

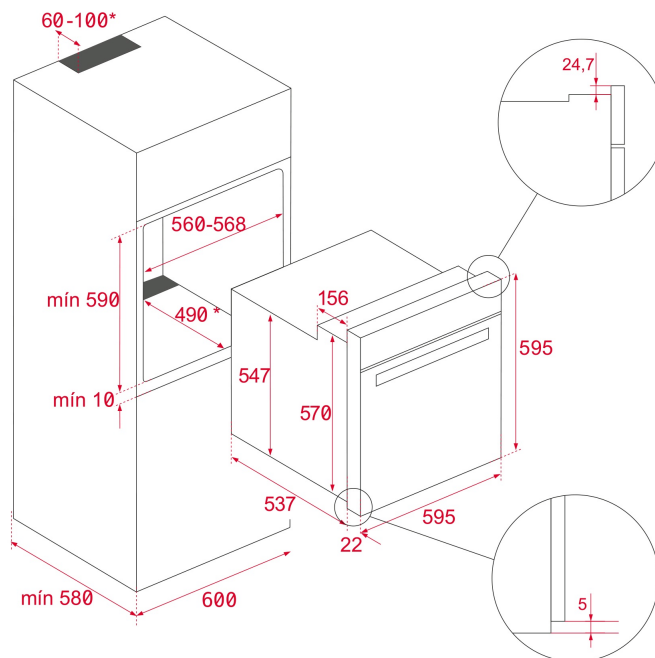

## ESPECIFICACIONES TÉCNICAS

### CARACTERÍSTICAS

**Certificados:** N / CE / CCA / CB / EAC  
**Número de cavidades:** 1  
**Cavidad esmaltada:** Sí  
**Selector de funciones:** ELECTRONIC  
**Método de cocinado:** 13  
**Número de recetas:** 20  
**Nº de memorias:** 0  
**Función Grill:** Sí  
**Función Maxigrill:** Sí  
**Función Bottom:** Sí  
**Función Turbo:** Sí  
**Función ECO:** Sí  
**Función de fermentado:** Sí  
**Calentamiento rápido automático:** Sí  
**Slow Cook:** Sí  
**Anillo iluminado:** Sí  
**Sistema de guías removibles:** Sí  
**Niveles de guías de bandeja:** 5  
**Guías telescópicas Easy Slide:** Sí  
**SoftClose:** Sí

## CONEXIÓN ELÉCTRICA

**Potencia nominal máxima (W):** 3518  
**Frecuencia (Hz):** 50/60  
**Fuente de alimentación (V):** 220-240  
**Longitud del cable (cm):** 150  
**Enchufe:** Sí  
**Consumo de la luz interior (W):** 2x25

## CONSUMO ENERGÉTICO

**Consumo energético por ciclo en modo convencional (kWh):**  
1.01  
**Consumo energético por ciclo en modo de ventilación forzada (kWh):** 0,77  
**Calor inferior (W):** 1050  
**Grill(W):** 2400  
**Maxigrill (W):** 3450  
**Tradicional (W):** 2100  
**Turbo (W):** 2000  
**Motor multifunción (W):** 25  
**Motor de rotación (W):** 0  
**Motor del ventilador de refrigeración (W):** 30

## SISTEMA DE SEGURIDAD

**Apertura de puerta con desconexión de seguridad:** Sí  
**Sistema de bloqueo de Panel:** Sí  
**Bloqueo de seguridad para niños:** Sí  
**Protector de la parrilla:** Sí  
**Bandeja con sistema anti-vuelco:** Sí  
**Termostato de seguridad:** Sí

## SISTEMAS DE LIMPIEZA

**Esmaltado crystal clean (suave):** Sí  
**Hydroclean PRO:** Sí  
**Limpieza pirolítica:** Sí  
**DualClean:** Sí

## ACCESORIOS

**Bandeja profunda (50 mm):** 1  
**Bandeja de hierro fundido:** SteakTray  
**Bandeja para carne:** 1  
**Bandeja reforzada:** 1

## EFICIENCIA ENERGÉTICA

**Clase energética:** A  
**Índice de eficiencia energética (EEI):** 95



STEAKMASTER

ETIQUETA ENERGÉTICA

The energy label for the TEKA STEAKMASTER dishwasher features the following information:

- Energy Class:** A (indicated by a black arrow pointing to the 'A' bar on the scale).
- Energy Scale:** A+++ (green), A++ (light green), A+ (yellow-green), A (yellow), B (orange), C (red-orange), D (red).
- Capacity:** 63L (shown with a dishwasher icon).
- Energy Consumption (per cycle):** 1.01 kWh/cycle\* (shown with a cycle icon).
- Energy Consumption (per program):** 0.77 kWh/cycle\* (shown with a program icon).
- Language:** The label includes the word 'ENERG' and its translations in multiple languages: Y (Greek), UA (Ukrainian), IE (Irish), and IA (Italian).
- Year:** 65/2014.