

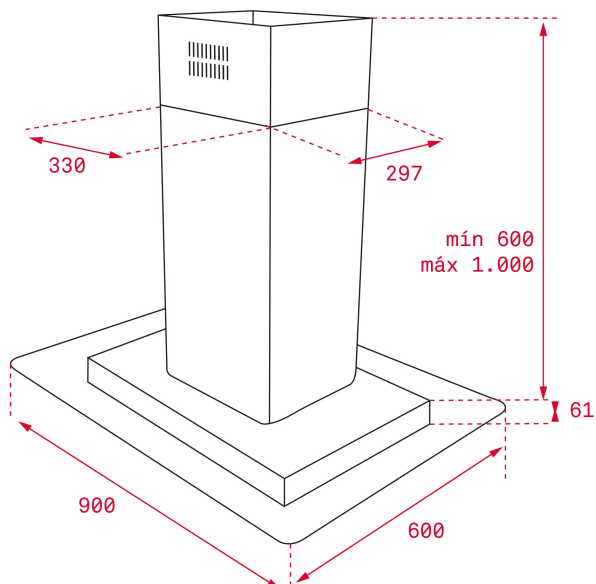

Programador
de tiempo
de
aspiración



LED



REFERENCIA

REF: 40485140

EAN: 8421152145791

CARACTERÍSTICAS

Mandos electrónicos retroiluminados con display blanco
Tres velocidades + intensiva
Programador del tiempo de aspiración
4 lámparas LED
Stop temporizado
Panel interior de fácil limpieza
Indicador luminoso de saturación de filtros
Filtro de decorativo de acero inoxidable
Salida de aire 150 mm. (reducción 150/120)
Motor de doble turbina
Capacidades de extracción 1200 m³/h
Potencia sonora(*): min.45 dBA - máx.65 dBA
Kit de recirculación (SET 1/T1)

DIMENSIONES

Altura del producto (mm): 871-1171

Anchura del producto (mm): 900

Profundidad del producto (mm): 600

Longitud del producto (mm):

Peso del producto (Kg): 35,51

ESPECIFICACIONES TÉCNICAS

Clase de eficiencia energética: D

Ruido (LwA) Velocidad mínima (dB): 48

Ruido (LwA) Velocidad máxima (dB): 56

Ruido (LwA) Velocidad de refuerzo (dB): 66

Ø Salida (mm): 150

COLORES



40485140

Acero inoxidable