



Fresh AIR



Aspiración perimetral



Programador de tiempo de aspiración



LED

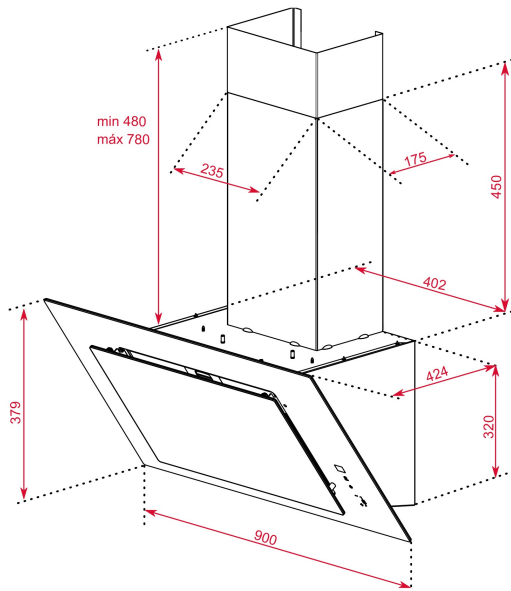

REFERENCIA

REF: 112930043

EAN: 8434778013252

CARACTERÍSTICAS

Campana decorativa vertical de aspiración perimetral

Sistema de aspiración Dual

Sistema de aspiración perimetral "Contour"

Mandos digitales Touch Control

Sistema de apertura del panel frontal mediante pistón

2 lámparas LED

Tres velocidades + intensiva

Función aire fresco

Indicador digital de velocidad seleccionada

Programador del tiempo de aspiración

Filtros metálicos

Depósito de grasa extraíble

Indicador luminoso de saturación de filtros

Motor blindado de doble turbina ECOPOWER

Válvula antirretorno

Posibilidades de funcionamiento en recirculación:

-Filtro de carbón con tubo (SET CFH 15200 L2C)

-Filtro de carbón sin tubo (SET CFH 15200 O2C)

-Filtro regenerativo con tubo (SET RFH 15200 L2C)

-Filtro regenerativo sin tubo (SET RFH 15200 O2C)

DIMENSIONES

Altura del producto (mm): 800-1100

Anchura del producto (mm): 900

Profundidad del producto (mm): 412

Longitud del producto (mm):

Peso del producto (Kg): 16,2

ESPECIFICACIONES TÉCNICAS

Clase de eficiencia energética: A+

Ruido (LwA) Velocidad mínima (dB): 61

Ruido (LwA) Velocidad máxima (dB): 72

Ruido (LwA) Velocidad de refuerzo (dB): 74

Ø Salida (mm): 150

COLORES



112930043

Negro



112930044

Blanco