

**CNL 9415 PLUS**

Campana empotrable bajo mueble con capacidad de extracción de 5 velocidades

**REFERENCIA**

REF: 113070004

EAN: 8434778020809

**CARACTERÍSTICAS**

Campana extraíble  
 Control electrónico  
 5 velocidades + 1 intensiva  
 Capacidad de extracción en salida libre (m<sup>3</sup>/h): 393  
 Capacidad de extracción en velocidad intensiva (m<sup>3</sup>/h): 385  
 Capacidad de extracción máxima (m<sup>3</sup>/h): 293  
 Capacidad de extracción mínima (m<sup>3</sup>/h): 141  
 Nivel sonoro en velocidad intensiva (dBA): 69  
 Nivel sonoro máximo (dBA): 64  
 Nivel sonoro mínimo (dBA): 52  
 4 lámparas LED  
 2 filtros de acero inoxidable  
 Temporizador con apagado diferido  
 Indicador luminoso de funcionamiento  
 Panel frontal intercambiable  
 Válvula antirretorno incluida  
 Filtro de carbón opcional: CNL 1C



Programador  
de tiempo  
de  
aspiración

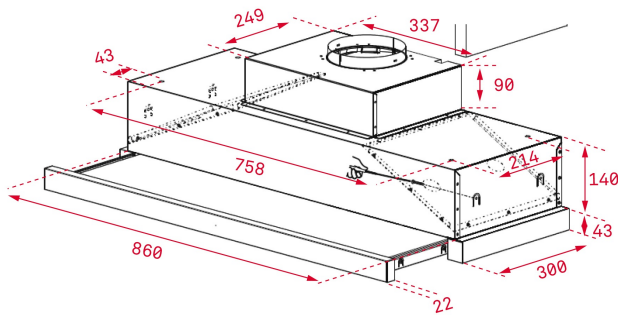

LED

**DIMENSIONES**

**Altura del producto (mm):** 184  
**Anchura del producto (mm):** 900  
**Profundidad del producto (mm):** 300/490  
**Longitud del producto (mm):**  
**Peso del producto (Kg):** 9,40

**ESPECIFICACIONES TÉCNICAS**

Clase de eficiencia energética: A  
 Ruido (LwA) Velocidad mínima (dB): 52  
 Ruido (LwA) Velocidad máxima (dB): 64  
 Ruido (LwA) Velocidad de refuerzo (dB): 69  
 Ø Salida (mm): 120

**COLORES**