

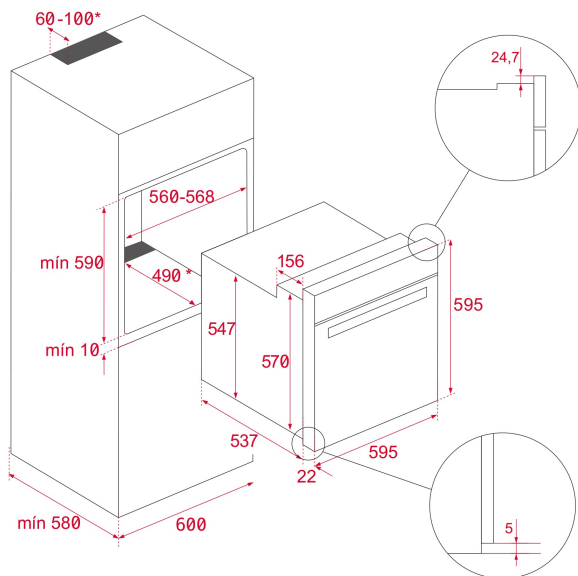

Capacidad  
de 70L



HydroClean



## REFERENCIA

REF: 111010097

EAN: 8434778035476

## CARACTERÍSTICAS

Serie Neo

Horno multifunción

Funciones Chef para programas automáticos

Sistema ThermoSeal para una temperatura estable en el interior

Esmalte BrightClean ultrarresistente

Sistema FastClick de guías con montaje fácil mediante clip

Tirador ergonómico y elegante

Pantalla más grande con indicadores de color

8 funciones de cocinado

Sistema automático HydroClean

Mandos fijos

Temporizador LED electrónico con Touch Control (programación de inicio y paro de cocción)

Soportes cromados con sistema de 1 guía extraíble Plus-

Extensión, cinco altura de cocinado

Puerta extraíble de doble acristalamiento

Sistema de seguridad de desconexión automática

Precalentamiento rápido manual

Patrón de cuadrados en la puerta

Panel de acero inoxidable

Bandeja profunda esmaltada antivuelco

Acero inoxidable antihuellas

Capacidad (bruta/neto): 71 / 70 litros

## DIMENSIONES

**Altura del producto (mm):** 595

**Anchura del producto (mm):** 595

**Profundidad del producto (mm):** 537+22

**Longitud del producto (mm):**

**Peso del producto (Kg):** 28,5

## ESPECIFICACIONES TÉCNICAS

Clase de eficiencia energética: A+

Tasa de potencia (V): 220/240

Frecuencia (Hz): 50/60

Potencia nominal máxima (W): 2615

## COLORES



111010097

Negro