

DPL 986 T

Campana Decorativa con sistema de aspiración perimetral y motor ECOPOWER A en 90 cm



Programador de tiempo de aspiración



LED

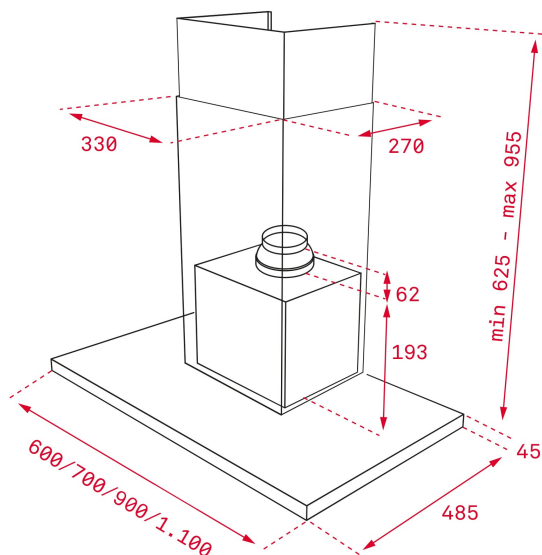

Aspiración perimetral

**REFERENCIA**

REF: 40483131 EAN: 8421152157497

CARACTERÍSTICAS

Mandos digitales retroiluminados con display blanco
4 lámparas LED

Tres velocidades + intensiva

Indicador digital de velocidad seleccionada

Programador del tiempo de aspiración

Indicador luminoso de saturación de filtros

Motor blindado de doble turbina ECOPOWER

Válvula antirretorno

Posibilidad de funcionamiento en recirculación (SET 1/T1)

DIMENSIONES

Altura del producto (mm): 690-1010

Anchura del producto (mm): 900

Profundidad del producto (mm): 480

Longitud del producto (mm):

Peso del producto (Kg): 15,33

ESPECIFICACIONES TÉCNICAS

Clase de eficiencia energética: A+

Ruido (LwA) Velocidad mínima (dB): 54

Ruido (LwA) Velocidad máxima (dB): 67

Ruido (LwA) Velocidad de refuerzo (dB): 69

Ø Salida (mm): 150

COLORES

40483131 Vidrio negro - Inox