

TEKA

HLF 940 Horno multifunción de 90 cm en acero inoxidable antihuella con sistema de limpieza HydroClean



Guía
telescópica Full
Extension



Capacidad de
77L



HydroClean



SurroundTemp

DESCRIPCIÓN

Horno multifunción de 90 cm en acero inoxidable antihuella con sistema de limpieza HydroClean

GAMA

Maestro

COLORES



REFERENCIA

REF. 41592223
EAN. 8421152155042



TEKA

HLF 940

CARACTERÍSTICAS

9 funciones de cocinado
Capacidad: 77 Litros (Neta)
Sistema de limpieza Hydroclean Pro
Programador Touch Control
2 Guía extraíble
5 Alturas de cocinado
Triple cristal en la puerta
Ventilación tangencial (autoventilado)
Bloqueo de seguridad del panel
Interior con doble luz lateral
Bandeja Profunda + Bandeja Pastelera
Parrilla Cromada
Producto Fabricado en Europa

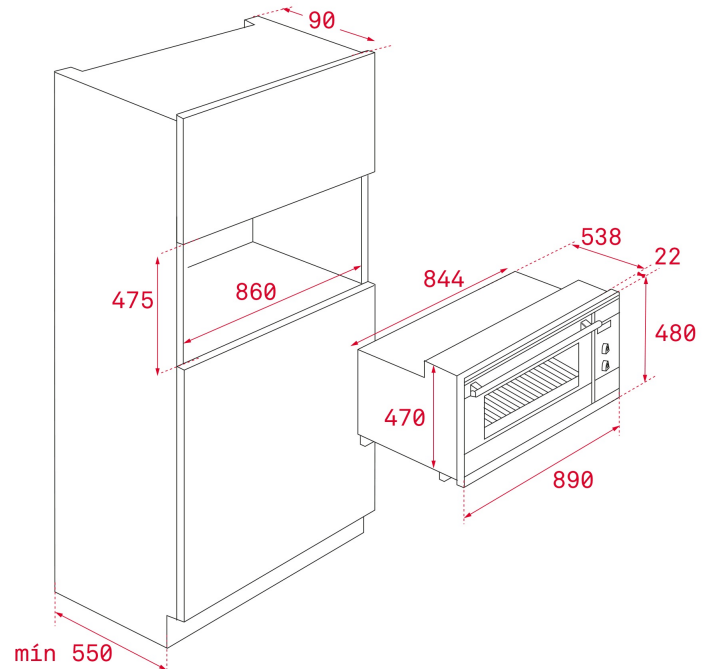

DIMENSIONES

Altura del producto (mm): 480
Anchura del producto (mm): 890
Profundidad del producto (mm): 538+22
Longitud del producto (mm):
Peso del producto (Kg): 51

ESPECIFICACIONES TÉCNICAS

CARACTERÍSTICAS

Certificados: N / CE / CCA / CB /GMARK
Número de cavidades: 1
Cavidad esmaltada: Sí
Selector de funciones: 10+0
Método de cocinado: 9
Función Grill: Sí
Función Maxigrill: Sí
Función Bottom: Sí
Función Turbo: Sí
Programador en pantalla táctil: Sí
Sistema de guías removibles: Sí
Niveles de guías de bandeja: 5
Guías telescópicas Full Extension: Sí
Grill abatible: Sí
Ventilación tangencial: Sí

CONEXIÓN ELÉCTRICA

Potencia nominal máxima (W): 3553
Frecuencia (Hz): 50/60
Fuente de alimentación (V): 220-240

Longitud del cable (cm): 110
Consumo de la luz interior (W): 25

CONSUMO ENERGÉTICO

Consumo energético por ciclo en modo convencional (kWh):
1.1
Consumo energético por ciclo en modo de ventilación forzada
(kWh): 0,86
Calor inferior (W): 1055
Grill(W): 1700
Maxigrill (W): 2750
Tradicional (W): 2105
Turbo (W): 2400
Motor multifunción (W): 30
Motor del ventilador de refrigeración (W): 18

SISTEMA DE SEGURIDAD

Apertura de puerta con desconexión de seguridad: Sí
Sistema de bloqueo de Panel: Sí
Bloqueo de seguridad para niños: Sí
Protector de la parrilla: Sí
Bandeja con sistema anti-vuelco: Sí
Termostato de seguridad: Sí

SISTEMAS DE LIMPIEZA

Esmaltado crystal clean (suave): Sí
Hydroclean PRO: Sí

ACCESORIOS

Bandeja de hornear: 1
Bandeja profunda (50 mm): 1
Bandeja reforzada: 1

EFICIENCIA ENERGÉTICA

Clase energética: A
Índice de eficiencia energética (EEI): 98,9



HLF 940

ETIQUETA ENERGÉTICA

ENERG
енергия · енергетика

Y IJA
IE IA

TEKA HLF 940

A+++
A++
A+
A
B
C
D

77 L

1.10 kWh/cycle*

0.86 kWh/cycle*

* цыкла - cycles - portion - siklus - პროგრამა - ciclo - tsükkel - ohjelma - ciklus
ciklus - cikli - ciklu - cyclus - cykl - ciclo - program - cykel

65/2014