

**TEKA**

## AirFry HLB 8416 Horno Multifunción con función especial AirFry para freír de la forma más saludable



Capacidad de  
70L



HydroClean



SurroundTemp



SoftClose



Guía  
telescópica  
Plus Extension

### DESCRIPCIÓN

Horno Multifunción con función especial AirFry para freír de la forma más saludable

### GAMA

Maestro

### COLORES



### REFERENCIA

REF. 111000045  
EAN. 8434778017427



TEKA

**AirFry HLB 8416**

### **CARACTERÍSTICAS**

Sistema de limpieza HydroClean® PRO  
Multifunción SurroundTemp – 9 funciones de cocinado  
Función especial AirFry  
Capacidad XXL bruta/neta: 71/70 litros  
Panel de control táctil con display LED  
Guías telescópicas Plus Extension 5 niveles de cocinado  
Precalentamiento express  
Puerta con tres cristales  
Ventilación dinámica  
FryMaster Box, bandeja perforada especial para freír  
Bandeja profunda, bandeja esmaltada y parrilla  
Sistema SoftClose  
Bloqueo seguridad niños  
Acabado de cristal negro

## DIMENSIONES

**Altura del producto (mm):** 595  
**Anchura del producto (mm):** 595  
**Profundidad del producto (mm):** 537+22  
**Longitud del producto (mm):**  
**Peso del producto (Kg):** 28

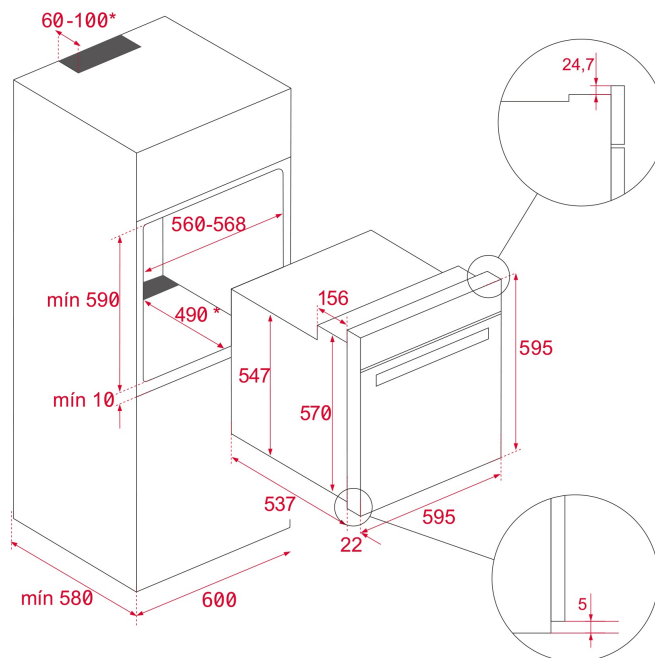

## ESPECIFICACIONES TÉCNICAS

### CARACTERÍSTICAS

**Número de cavidades:** 1  
**Cavidad esmaltada:** Sí  
**Temperatura mínima del regulador (°C):** 50  
**Temperatura máxima del regulador (°C):** 250  
**Selector de funciones:** 11+0  
**Método de cocinado:** 9  
**Función Top + bottom:** Sí  
**Función Grill:** Sí  
**Función Maxigrill:** Sí  
**Función Maxigrill + fan:** Sí  
**Función Bottom:** Sí  
**Función Bottom + turbo (Pizza):** Sí  
**Función Turbo:** Sí  
**Función ECO:** Sí  
**Calentamiento rápido mecánico:** Sí  
**Programador en pantalla táctil:** Sí  
**Sistema de guías removibles:** Sí  
**Niveles de guías de bandeja:** 5  
**Guías telescópicas Easy Slide:** Sí  
**Grill abatible:** Sí  
**SoftClose:** Sí

## CONEXIÓN ELÉCTRICA

**Potencia nominal máxima (W):** 3215  
**Frecuencia (Hz):** 50/60  
**Fuente de alimentación (V):** 220-240  
**Longitud del cable (cm):** 150  
**Enchufe:** Sí  
**Consumo de la luz interior (W):** 25

## CONSUMO ENERGÉTICO

**Consumo energético por ciclo en modo convencional (kWh):**  
0.81  
**Consumo energético por ciclo en modo de ventilación forzada (kWh):** 0,68  
**Calor inferior (W):** 1150  
**Grill(W):** 1400  
**Maxigrill (W):** 2500  
**Tradicional (W):** 2550  
**Turbo (W):** 2000  
**Motor multifunción (W):** 22  
**Motor del ventilador de refrigeración (W):** 18

## SISTEMA DE SEGURIDAD

**Sistema de bloqueo de Panel:** Sí  
**Protector de la parrilla:** Sí  
**Bandeja con sistema anti-vuelco:** Sí  
**Termostato de seguridad:** Sí

## SISTEMAS DE LIMPIEZA

**Esmaltado crystal clean (suave):** Sí  
**Hydroclean PRO:** Sí

## ACCESORIOS

**Bandeja de hornear:** 1  
**Bandeja profunda (50 mm):** 1  
**Parrilla estándar:** 1

## EFICIENCIA ENERGÉTICA

**Clase energética:** A+  
**Índice de eficiencia energética (EEI):** 81

