



NC2 90 Campana decorativa para instalación en pared de 90 cm



Programador
de tiempo de
aspiración

DESCRIPCIÓN

Campana decorativa para instalación en pared de 90 cm

GAMA

Total

COLORES



REFERENCIA

REF. 40455212
EAN. 8421152083802

CARACTERÍSTICAS

Acero inoxidable
Ala decorativa de cristal de seguridad
Panel electrónico iluminado con display
Tres velocidades + intensiva
Programación del tiempo de aspiración
Lámparas LED
Filtro de acero inoxidable, lavable en lavavajillas
Motor blindado de doble turbina
Capacidad de extracción máxima: 1,200 m³/h
Capacidad de extracción UNE-EN-61591: 650 m³/h
Nivel sonoro: min. 48 -máx. 56 dB
Chimenea ajustable a la altura
Filtro de carbón activo para recirculación del aire
Potencia nominal máxima: 236 W
Voltaje: 110-127 V~
Frecuencia: 60 Hz
Peso: 15.2 kg
Dimensiones
Exterior (Alto/Ancho/Fondo): 674-1004/900/500 mm

DIMENSIONES

Altura del producto (mm):

674-1004

Anchura del producto (mm):

900

Profundidad del producto

(mm): 500

Longitud del producto (mm):

Peso del producto (Kg): 15,2

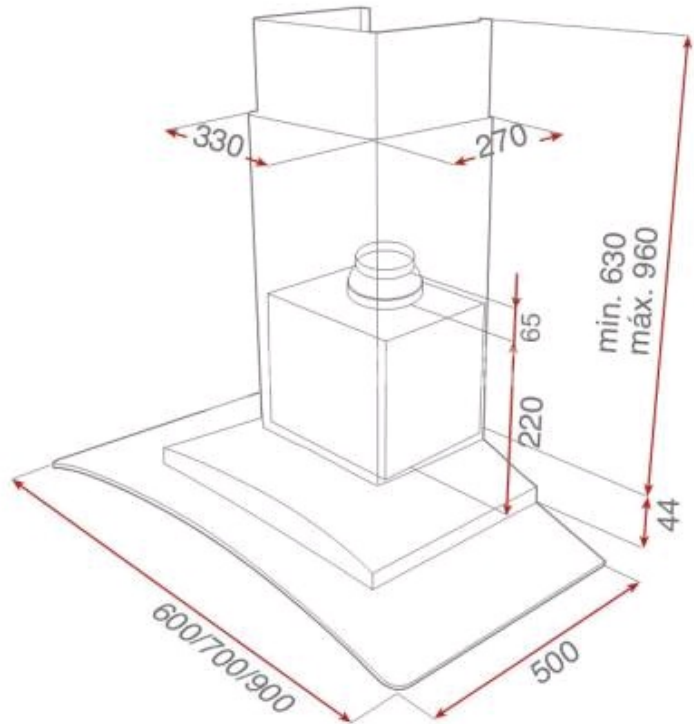

ESPECIFICACIONES TÉCNICAS

CARACTERÍSTICAS

Tipo de campana: Glass Wing

Estilo: Decoratives

Fuente de alimentación (V): 110-127

Frecuencia (Hz): 60

Potencia del motor (W): 236

Capacidad de extracción-salida libre (m³/h): 1200

**EU REGULACIÓN NO. 65/2014
&66/2104**

Potencia sonora (LwA) velocidad min (dB): 48

Potencia sonora (LwA) velocidad máxima (dB): 56

MODELOS

Número de filtros: 2

Tiempo de retardo: Sí

Indicador de saturación de filtro: Sí

Número de velocidades: 4

