



## CC 480 Isla Campana decorativa para instalación en isla de 40 cm



Programador  
de tiempo de  
aspiración

---

### DESCRIPCIÓN

Campana decorativa para instalación en isla de 40 cm

### GAMA

Maestro

### COLORES



### REFERENCIA

REF. 40480321  
EAN. 8421152145876

**CARACTERÍSTICAS**

Acero inoxidable  
Panel touch control  
Tres velocidades + intensiva  
Programación del tiempo de aspiración  
Lámparas LED  
Filtro de acero inoxidable, lavable en lavavajillas  
Indicador luminoso de saturación de filtros  
Motor blindado de doble turbina  
Capacidad de extracción máxima: 1,200 m<sup>3</sup>/h  
Capacidad de extracción UNE-EN-61591: 650 m<sup>3</sup>/h  
Nivel sonoro: min. 48 -máx. 56 dB  
Chimenea ajustable a la altura  
Filtro de carbón activo para recirculación del aire  
Potencia nominal máxima: 236 W  
Voltaje: 110-127 V~  
Frecuencia: 60 Hz  
Peso: 21 kg  
Dimensiones  
Exterior (Alto/Ancho): 900-1,200/400ø mm

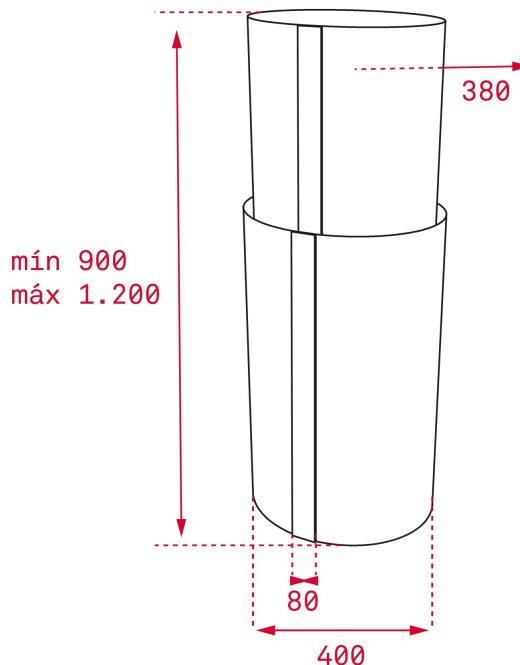

## DIMENSIONES

**Altura del producto (mm):**

900-1200

**Anchura del producto (mm):**

400

**Profundidad del producto**

**(mm):**

**Longitud del producto (mm):**

**Peso del producto (Kg):** 21

## ESPECIFICACIONES TÉCNICAS

### CARACTERÍSTICAS

**Fuente de alimentación (V):** 110-127

**Frecuencia (Hz):** 60

**Potencia del motor (W):** 236

### ACCESORIOS

**Filtro de carbón (opcional):** D4C

### MODELOS

**Número de filtros:** 2

**Tiempo de retardo:** Sí

**Indicador de saturación de filtro:** Sí

**Número de velocidades:** 4



CC 480 Isla

ETIQUETA ENERGÉTICA

