



DG 980 Campana decorativa para instalación en pared de 90 cm



LED



Programador
de tiempo de
aspiración

DESCRIPCIÓN

Campana decorativa para instalación en pared de 90 cm

GAMA

Total

COLORES



REFERENCIA

REF. 40485358
EAN. 8421152131190



TEKA

DG 980

CARACTERÍSTICAS

Acero inoxidable
Ala decorativa de cristal de seguridad
Panel electrónico iluminado con display
Tres velocidades + intensiva
Programación del tiempo de aspiración
Lámparas LED
Filtro de acero inoxidable, lavable en lavavajillas
Indicador luminoso de saturación de filtros
Motor blindado de doble turbina
Capacidad de extracción máxima: 1,200 m³/h
Capacidad de extracción UNE-EN-61591: 637 m³/h
Nivel sonoro: min. 52 -máx. 60 dB
Chimenea ajustable a la altura
Filtro de carbón activo para recirculación del aire
Potencia nominal máxima: 236 W
Voltaje: 110-127 V~
Frecuencia: 60 Hz
Peso: 13 kg
Dimensiones
Exterior (Alto/Ancho/Fondo): 675-1005/900/500 mm

DIMENSIONES

Altura del producto (mm):

675-1005

Anchura del producto (mm):

900

Profundidad del producto

(mm): 500

Longitud del producto (mm):

Peso del producto (Kg): 13

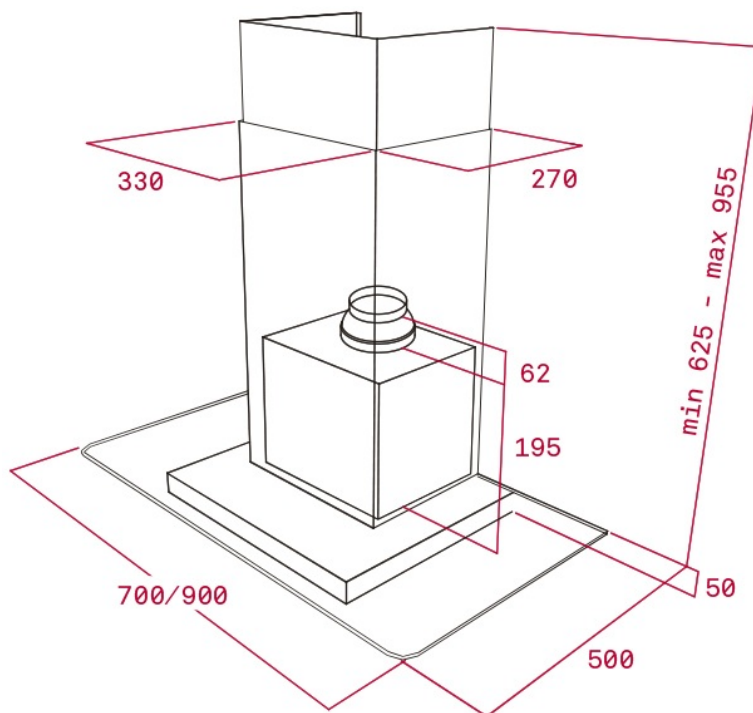

ESPECIFICACIONES TÉCNICAS

CARACTERÍSTICAS

Fuente de alimentación (V): 110-127

Frecuencia (Hz): 50/60

Potencia total de la campana (W): 236

Potencia del motor (W): 236

ACCESORIOS

Filtro de carbón (opcional): C1RTK

Filtro regenerativo de carbón: R1RTK

Kit convencional de recirculación con tubo: CFH 15200 L3C

Kit regenerativo de recirculation con tubo: RFH 15200 L3C

MODELOS

Número de filtros: 2

Tiempo de retardo: Sí

Número de velocidades: 4



DG 980

ETIQUETA ENERGÉTICA

