

**TEKA**

**NC 980** Campana Decorativa Vertical con mandos electrónicos retroiluminados en 90 cm



LED



Programador  
de tiempo de  
aspiración

**DESCRIPCIÓN**

Campana Decorativa Vertical con mandos electrónicos retroiluminados en 90 cm

**GAMA**

Total

**COLORES**

**REFERENCIA**

REF. 40455334  
EAN. 8421152152973



**TEKA**

**NC 980**

### **CARACTERÍSTICAS**

Mandos electrónicos retroiluminados  
Tres velocidades + intensiva  
Programador del tiempo de aspiración  
Indicador digital de velocidad seleccionada  
2 lmparas LED  
Indicador luminoso de saturación de filtros  
Filtro met lico decorativo inox.  
Vlvula antirretorno  
Motor de doble turbina  
Capacidades de extracción: min.315 m<sup>3</sup>/h - m x.807 m<sup>3</sup>/h  
Potencia sonora: min.56 dBA - m x.68 dBA  
Kit de recirculación (SET 1/T1) incluido  
Voltaje 110v - 50/60hz

## DIMENSIONES

**Altura del producto (mm):**

674-1004

**Anchura del producto (mm):**

900

**Profundidad del producto (mm):** 500

**Longitud del producto (mm):**

**Peso del producto (Kg):** 15,2

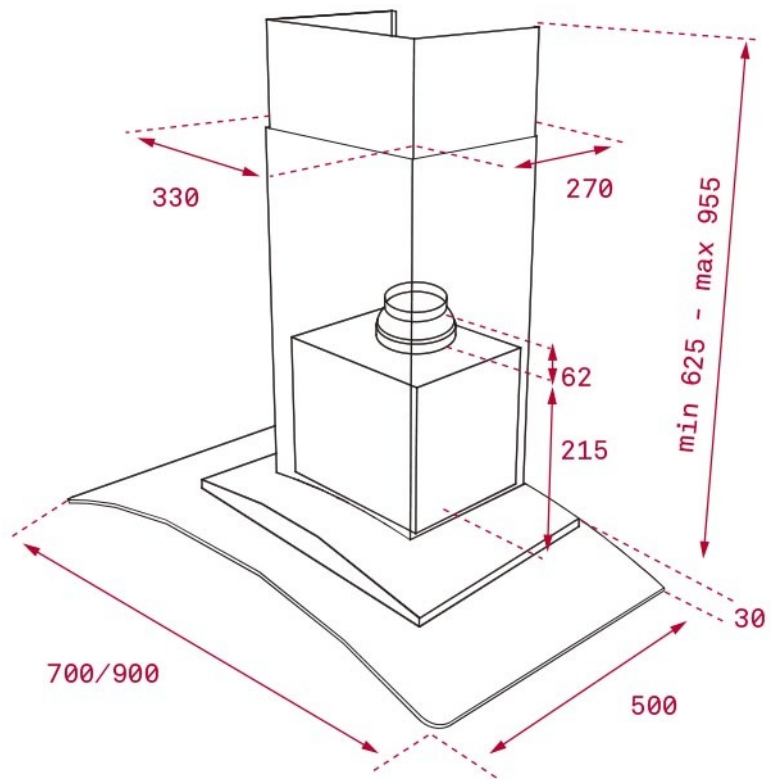

## ESPECIFICACIONES TÉCNICAS

### CARACTERÍSTICAS

**Certificados:** CE; CB; Rohs,NOM

**Ø Salida (mm):** 150

**Consumo de la luz interior (W):** 3

**Fuente de alimentación (V):** 110

**Frecuencia (Hz):** 60

**Potencia total de la campana (W):** 236

**Número de motores:** 1

**Potencia del motor (W):** 230

### ACCESORIOS

**Válvula antirretorno:** Sí

**Reducción de salida:** Sí

**Filtro de carbón (opcional):** D4C

**Kit convencional de recirculación con tubo:** SET 1/N1

### MODELOS

**Número de filtros:** 1

**Tiempo de retardo:** Sí

**Indicador de saturación de filtro:** Sí



