



DBB 90 Campana Decorativa Vertical con mandos pulsantes en 90 cm



DESCRIPCIÓN

Campana Decorativa Vertical con mandos pulsantes en 90 cm

GAMA

Easy

COLORES



REFERENCIA

REF. 40460450
EAN. 8421152071199

CARACTERÍSTICAS

Mandos pulsantes
2 Lámparas incandescentes
Tres velocidades
Piloto indicativo de funcionamiento
Filtros metálicos
Motor de doble turbina
Válvula antirretorno
Capacidades de extracción(*): min. 234 m³/h - máx. 380 m³/h
Potencia sonora(*): min. 44 dBA - máx. 60 dBA
Posibilidad de funcionamiento en recirculación (SET 1/M1)
Clasificación energética: E
(*) Reglamento Delegado (UE) n.º 65/2014 de la Comisión de 1 de octubre de 2013.

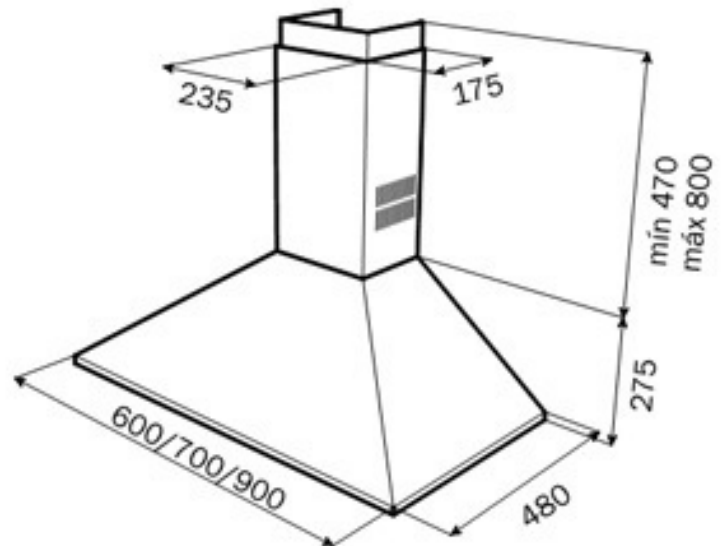

DIMENSIONES

Altura del producto (mm):
745-1075

Anchura del producto (mm):
900

**Profundidad del producto
(mm):** 480

Longitud del producto (mm):

Peso del producto (Kg): 9,5

ESPECIFICACIONES TÉCNICAS

CARACTERÍSTICAS

Fuente de alimentación (V): 110-127
Frecuencia (Hz): 50/60
Potencia total de la campana (W): 185
Potencia del motor (W): 185

MODELOS

Número de filtros: 2
Número de velocidades: 3

