



DLH 982 T Campana Decorativa Vertical con mandos digitales Touch Control en 90 cm



LED



Programador
de tiempo de
aspiración

DESCRIPCIÓN

Campana Decorativa Vertical con mandos digitales Touch Control en 90 cm

GAMA

Maestro

COLORES



REFERENCIA

REF. 40487192
EAN. 8421152158579



TEKA

DLH 982 T

CARACTERÍSTICAS

Mandos digitales Touch Control con display blanco
Tres velocidades + intensiva
Programador del tiempo de aspiración
Barra de iluminación LED
Indicador luminoso de saturación de filtros
Motor de doble turbina
Capacidades de extracción: min.303 m³/h - m x.701 m³/h
Potencia sonora: min.53 dBA - m x.69 dBA
Kit de recirculación (SET 1/T1) incluido
Voltaje 110v - 50/60hz

DIMENSIONES

Altura del producto (mm):

670-1000

Anchura del producto (mm):

900

Profundidad del producto

(mm): 480

Longitud del producto (mm):

Peso del producto (Kg): 15,33

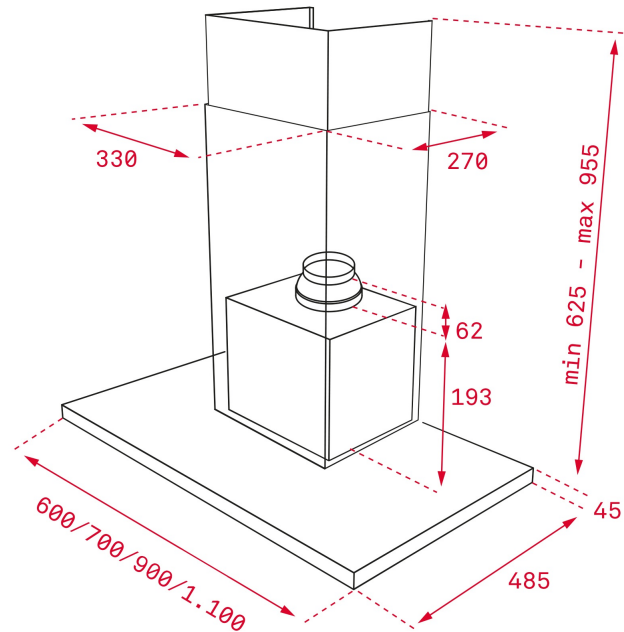

ESPECIFICACIONES TÉCNICAS

CARACTERÍSTICAS

Certificados: CE; CB; Rohs

Ø Salida (mm): 150

Consumo de la luz interior (W): 17

Enchufe: Without plug

Fuente de alimentación (V): 110

Frecuencia (Hz): 60

Potencia total de la campana (W): 268

Número de motores: 1

Potencia del motor (W): 260

ACCESORIOS

Válvula antirretorno: Sí

Reducción de salida: Sí

Extensión de salida: No

Filtro de carbón (opcional): C1RTK

Kit convencional de recirculación con tubo: CFH 15200 L3C

Kit regenerativo de recirculation con tubo: RFH 15200 L3C

MODELOS

Número de filtros: 3

Tiempo de retardo: Sí

Indicador de saturación de filtro: Sí

Reloj de tiempo: Sí

Número de velocidades: 3+1

