

TEKA

DG3 985 Isla Campana de Isla con ala de cristal con motor ECOPOWER A en 90 cm



LED



Programador
de tiempo de
aspiración

DESCRIPCIÓN

Campana de Isla con ala de cristal con motor ECOPOWER A en 90 cm

GAMA

Total

COLORES



REFERENCIA

REF. 40485150
EAN. 8421152145814

CARACTERÍSTICAS

Mandos electrónicos retroiluminados con display blanco

4 lámparas LED

Tres velocidades + intensiva

Indicador digital de velocidad seleccionada

Programador del tiempo de aspiración

Filtros metálicos decorativos inox

Indicador luminoso de saturación de filtros

Estructura superior de cristal reforzado

Motor blindado de doble turbina ECOPOWER

Válvula antirretorno

Capacidades de extracción(*): min. 311 m³/h - máx. 796 m³/h

Potencia sonora(*): min. 52 dBA - máx. 66 dBA

Posibilidad de funcionamiento en recirculación (SET 1/T1)

Clasificación energética: A

(*) Reglamento Delegado (UE) n.º 65/2014 de la comisión de 1 de octubre de 2013.

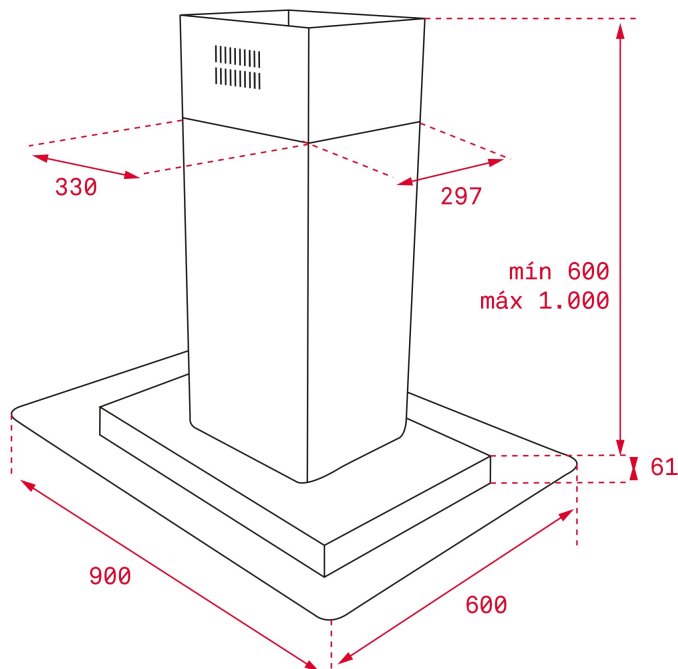

DIMENSIONES

Altura del producto (mm):

871-1171

Anchura del producto (mm):

900

Profundidad del producto

(mm): 600

Longitud del producto (mm):

Peso del producto (Kg): 36,01

ESPECIFICACIONES TÉCNICAS

CARACTERÍSTICAS

Certificados: CE; CB; Rohs

Ø Salida (mm): 150

Tipo de luz interior: LED

Consumo de la luz interior (W): 3

Enchufe: European plug

Fuente de alimentación (V): 220240

Frecuencia (Hz): 50

Potencia total de la campana (W): 292

Número de motores: 1

Potencia del motor (W): 280

ACCESORIOS

Válvula antirretorno: Sí

Reducción de salida: Sí

Filtro de carbón (opcional): D4C

Kit convencional de recirculación con tubo: SET 1/T1

MODELOS

Número de filtros: 2

Tipo de filtros: Inox

Panel de control: Electronico

Tiempo de retardo: Sí

Indicador de saturación de filtro: Sí

Número de velocidades: 3+1



DG3 985 Isla

ETIQUETA ENERGÉTICA

