

TEKA

DPS 986 Campana Decorativa con sistema de aspiración perimetral y motor ECOPOWER A+ en 90 cm



LED



Aspiración
perimetral



Programador
de tiempo de
aspiración

DESCRIPCIÓN

Campana Decorativa con sistema de aspiración perimetral y motor ECOPOWER A+ en 90 cm

GAMA

Total

COLORES



REFERENCIA

REF. 40483021
EAN. 8421152157473

CARACTERÍSTICAS

Campana decorativa pared
Sistema de aspiración perimetral Contour
Mandos electrónicos retroiluminados con display en blanco
Tres velocidades + intensiva
Programador del tiempo de aspiración
Barra de iluminación LED
Indicador luminoso de saturación de filtros
Motor blindado de doble turbina ECOPOWER
Capacidades de extracción (*): min.320 m3/h - máx.722 m3/h
Potencia sonora (*): min.54 dBA - máx.67 dBA
Válvula antirretorno
Posibilidad de funcionamiento en recirculación (SET 1/N1)
Clasificación energética: A+
(*) Reglamento Delegado (UE) n.º 65/2014 de la comisión de 1 de octubre de 2013.

DIMENSIONES

Altura del producto (mm):

690-1010

Anchura del producto (mm):

900

Profundidad del producto

(mm): 480

Longitud del producto (mm):

Peso del producto (Kg): 15,33

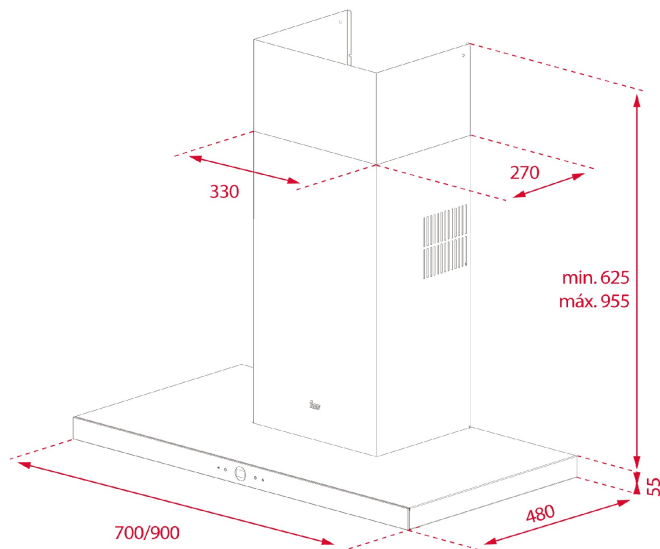

ESPECIFICACIONES TÉCNICAS

CARACTERÍSTICAS

Certificados: CE; CB; Rohs

Ø Salida (mm): 150

Tipo de luz interior: LED

Consumo de la luz interior (W): 6

Enchufe: Schuko plug

Fuente de alimentación (V): 220240

Frecuencia (Hz): 50

Potencia total de la campana (W): 271

Número de motores: 1

Potencia del motor (W): 265

ACCESORIOS

Válvula antirretorno: Sí

Reducción de salida: Sí

Filtro de carbón (opcional): C1RTK

Filtro regenerativo de carbón: R1RTK

Kit convencional de recirculación con tubo: CFH 15200 L2C

Kit regenerativo de recirculación con tubo: RFH 15200 L2C

MODELOS

Número de filtros: 3

Tipo de filtros: Filtros metálicos

Panel de control: Electronico

Tiempo de retardo: Sí

Indicador de saturación de filtro: Sí

Número de velocidades: 3+1



DPS 986

ETIQUETA ENERGÉTICA

