



I WISH

GRANDS REPAS DE FAMILLE

par
TEKA FOURS



FOURS

WISHES COME TRUE

Chez Teka, nous croyons que sans commodité ni facilité d'utilisation, il ne peut y avoir aucune innovation. C'est pourquoi nos fours WISH sont réellement innovants.



APERÇU DE LA GAMME



Maestro



Total



Easy



WISH

Faites un vœu

WISH, UNE NOUVELLE GAMME DE FOURS SPECTACULAIRES CRÉÉE PAR TEKA. DES APPAREILS DE HAUTE PRÉCISION, PEU ÉNERGIVORES, FACILES À UTILISER ET À NETTOYER, GRÂCE AUXQUELS VOUS RÉALISEREZ TOUS LES PETITS PLATS DONT VOUS RÊVEZ. DANS VOTRE CUISINE.



DE VÉRITABLES ÉCONOMIES

Les fours **WISH** consomment jusqu'à 20 % d'énergie en moins que les modèles antérieurs. Hautement efficaces, ils offrent un maximum d'avantages pour une plus faible empreinte carbone.



VÉRITABLEMENT PROPRES GRÂCE À DUALCLEAN

LE DOUBLE SYSTÈME D'AUTONETTOYAGE DANS UN MÊME FOUR.

Pyrolyse et HydroClean® sont combinés dans un même four, vous permettant d'opter pour un nettoyage par la chaleur ou à l'eau. Les nouveaux fours à pyrolyse de Teka disposent d'un système DualClean comportant deux systèmes d'auto-nettoyage différents. Vous pouvez ainsi choisir à tout moment lequel vous convient le mieux.



**Les fours WISH
ont été testés dans le
laboratoire le plus exigeant
au monde : votre cuisine.**

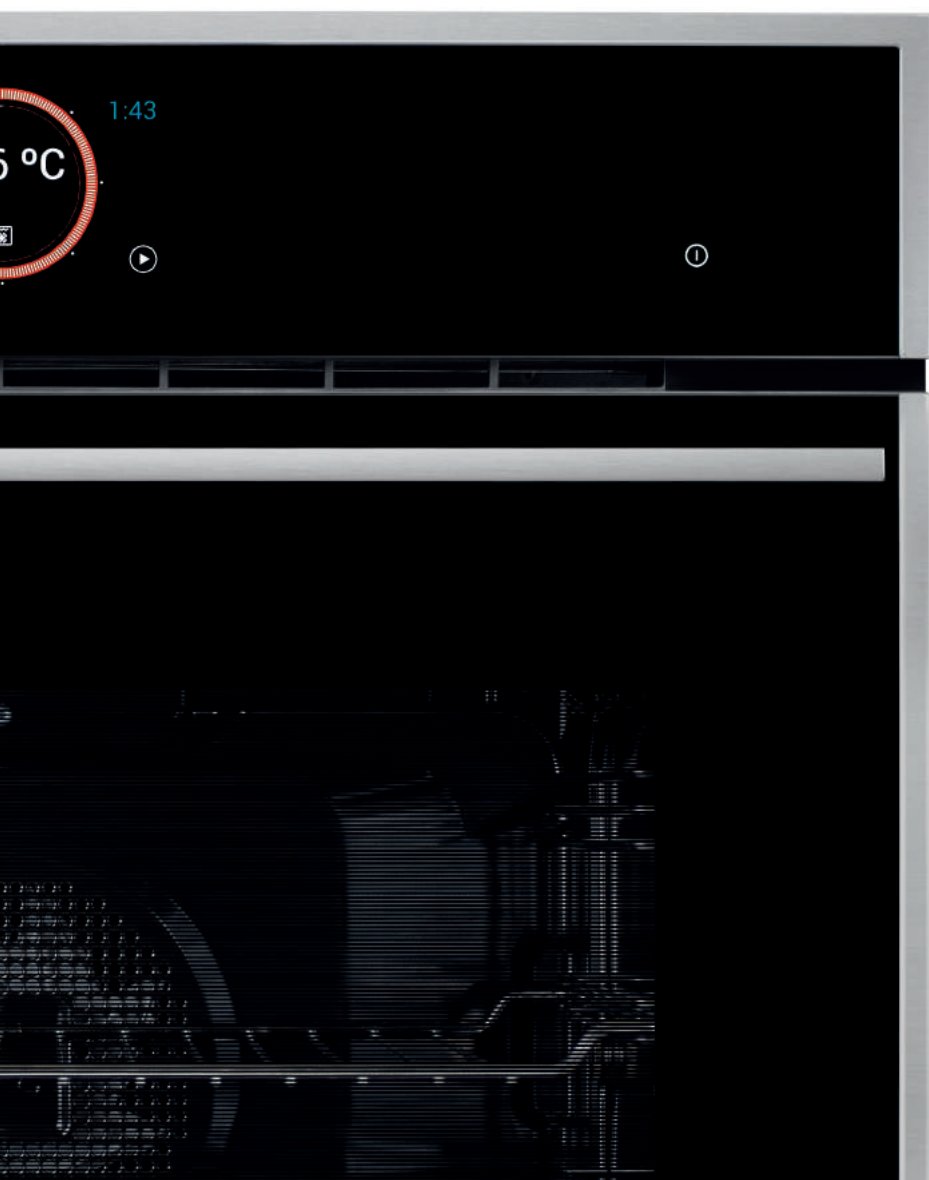

PUR ESPACE

Davantage d'espace à l'intérieur : jusqu'à 76 litres de capacité utile, soit 30 % de plus que les modèles antérieurs. Des plaques offrant 7,5 % de surface supplémentaire.

Et, désormais, un système antibasculement.



PURE PRÉCISION

Les fours WISH améliorent vos sensations de contrôle grâce à leurs nouveaux boutons de commande. Plus larges, ils se manipulent facilement et plus précisément.



_ G A M M E M A E S T R O

Pour ceux qui en veulent plus

POUR TOUS CEUX QUI VEULENT ÊTRE DIFFÉRENTS ET QUI RECHERCHENT DES APPAREILS PRÉCIS ET FACILES À UTILISER, REFLETS DE LEUR PERSONNALITÉ.



LES RECETTES DONT VOUS AVEZ BESOIN

Avec les nouveaux fours **WISH**, c'est comme si vous aviez toujours un grand chef dans votre cuisine ! Ils offrent jusqu'à 50 recettes préprogrammées. Préparez les ingrédients et laissez le four régler automatiquement sa température et son mode de fonctionnement.



CUISSON DOUCE

Cuisinez comme un professionnel ! Grâce à la **fonction SlowCook**, vous améliorez le goût et la texture de vos recettes. Une fonction qui ne cessera jamais de vous surprendre.



UNE CUISSON PARFAITE

Utilisez le thermomètre de cuisson pour choisir le degré de cuisson de vos rôtis de viande. Vous obtiendrez ainsi le résultat désiré sans piquer la viande ni faire confiance au hasard.



WISH

FOURS AVEC ÉCRAN COULEUR TFT 4" ET 5"

La nouvelle gamme de fours **WISH** offre tout ce dont vous pourriez rêver. Ils vous aideront à réaliser vos recettes préférées pas à pas, avec un contrôle et une précision absolus grâce à leurs écrans couleur TFT 4" et 5".



DE LA DOUCEUR AVANT TOUT

Le système **SoftClose** assure une ouverture et une fermeture en douceur de la porte du four. Adieu la porte qui claque, bonjour la sécurité et le confort.

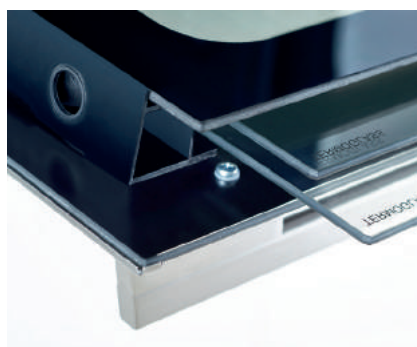

UN MAXIMUM DE SÉCURITÉ ET DE PROPRIÉTÉ

Le système **Cool Touch**®, composé de 4 vitres, évite toute brûlure. De plus, les vitres et les portes peuvent être démontées et nettoyées parfaitement sans difficulté.



VISIBILITÉ PARFAITE

La LED latérale **iOVEN** vous assure une visibilité parfaite sur votre préparation. Si vous voulez goûter, il vous suffit d'extraire la plaque facilement et en toute sécurité grâce aux guides télescopiques « Plus ».



UNE CONSOMMATION D'ÉNERGIE MINIMALE

Une durée de préchauffage réduite sans consommation d'énergie supplémentaire. Économisez encore plus en optant pour un modèle qui s'éteint automatiquement à l'ouverture de la porte.



_ G A M M E T O T A L

Pour tous ceux qui exigent un four polyvalent que chaque membre de la famille pourra utiliser.

POUR CEUX QUI SONT FIERs DE LEUR CUISINE ET RECHERCHENT UN FOUR ALLIANT DESIGN, FONCTIONNALITÉ, FIABILITÉ ET DES PERFORMANCES MAXIMUM POUR UNE CONSOMMATION MINIMUM.



UN NOUVEAU STYLE

La nouvelle gamme de fours Total offre une précision extrême. Tous les modèles sont faciles à utiliser grâce au panneau de commande tactile avec écran LED.

Les modèles sont disponibles en inox, blanc et noir et s'ouvrent aisément grâce à leur nouvelle poignée en aluminium droite, particulièrement élégante et douce au toucher.

Leur porte entièrement vitrée à cadre fin en inox est aussi raffinée que pratique, puisqu'elle vous permet de voir parfaitement la préparation que vous cuisinez.



DEUX SYSTÈMES DE NETTOYAGE

Le système DualClean de Teka, ce sont deux méthodes d'auto-nettoyage dans un même four. À l'eau ou par la chaleur, c'est vous qui choisissez à l'aide du bouton de commande.



NOTRE GARANTIE D'ÉCONOMIES

La gamme de fours Total bénéficie des économies d'énergie garanties par la classe énergétique A+, soit 20 % de consommation électrique en moins par rapport à une classe A. Des économies qui feront toute la différence dans votre portefeuille.



GUIDES POUR PLAQUES

Gardez l'œil sur la cuisson de votre plat sans risquer de faire basculer la plaque à l'aide des guides télescopiques faciles à extraire. Les plaques sont également dotées d'un système anti-basculement.



ADAPTÉS AUX HABITUDES CONTEMPORAINES

Décongelez rapidement et de manière homogène tout type d'aliment : de la viande au pain, en passant par les plats préparés ou les gâteaux.



EFFICACITÉ ÉNERGÉTIQUE

Préparez parfaitement tout type d'aliment pour une consommation d'énergie minimale. Le système intelligent de réglage de la température de nos fours adapte la consommation pour obtenir des résultats optimaux.



LA SÉCURITÉ AVANT TOUT

Le système d'air pulsé réduit la température de la vapeur avant de l'expulser du four. Ainsi, le four refroidit mieux puisque la température du mobilier environnant diminue.



VOS PIZZAS, BISCUITS, GÂTEAUX PLUS SAVOUREUX QUE JAMAIS

La combinaison de la chaleur par sole et de l'air pulsé améliore la répartition de la chaleur.



C'EST VOUS QUI DÉCIDEZ, PAS VOS ENFANTS

Le verrouillage de sécurité évite tout changement de programme involontaire. Aucun risque, donc, si vos enfants jouent avec les boutons.



DUALCLEAN PAR TEKA

La pyrolyse et l'HydroClean® réunies dans un même four

LES NOUVEAUX FOURS **WISH** PROPOSENT DEUX SYSTÈMES DE NETTOYAGE. HYDROCLEAN® POUR LE NETTOYAGE QUOTIDIEN ET LA PYROLYSE POUR ALLER EN PROFONDEUR.



Nos fours sont les seuls à être équipés du système **DualClean** grâce auquel vous pouvez choisir la technologie la plus appropriée à vos besoins du moment : la pyrolyse ou l'**HydroClean®**. La puissance de nettoyage de la chaleur (**pyrolyse**) ou celle de l'eau sous forme de vapeur.

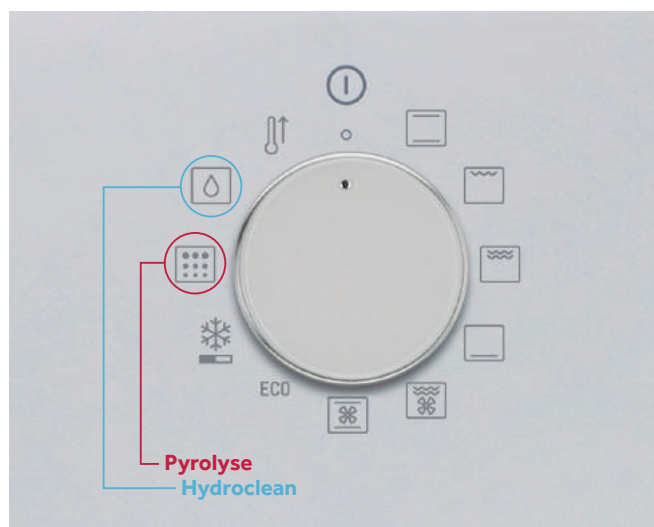

Avec le système **DualClean**, activez la **méthode d'auto-nettoyage** de votre choix via les boutons de commande des fours dotés de cette fonction. Si deux options vous sont offertes, pourquoi vous contenter d'une seule ?

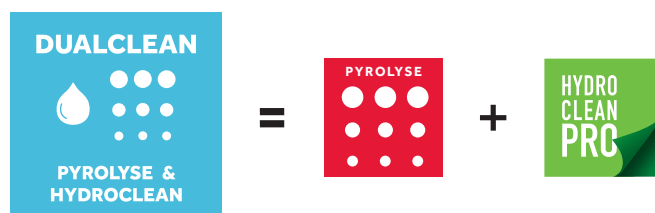



PYROLYSE

VOTRE FOUR COMME NEUF POUR MOINS DE 50 CENTIMES

La pyrolyse est un système d'auto-nettoyage par la chaleur qui élimine les restes alimentaires et les graisses résiduelles collant aux parois du four, ou les transforme en petites particules faciles à retirer à l'aide d'un chiffon. Le design intérieur exclusif du four permet d'utiliser au mieux cette chaleur intense. Nos programmes sont ainsi plus courts et plus efficaces.

Les nouveaux fours **WISH** offrent 3 fonctions de nettoyage en fonction du niveau de saleté de l'appareil : 60, 90 ou 120 minutes. Contrairement aux idées reçues, la pyrolyse n'est pas coûteuse puisque vous économisez sur les produits de nettoyage tout en consommant peu d'énergie. Un cycle vous revient à moins de 50 centimes. Nous vous conseillons toutefois d'effectuer ce type de nettoyage après 4 ou 5 cuissons.



SÉCURITÉ

La sécurité est pour nous une priorité. Ainsi, nous avons prévu un système de verrouillage qui maintient la porte du four fermée durant tout le processus de pyrolyse, 3 ou 4 vitres en verre isolant dans la porte et un ventilateur tangentiel Plus à deux vitesses qui rafraîchit la porte sans gaspiller d'énergie. Nous écartons ainsi le danger au maximum.



HYDROCLEAN®

TEKA VOUS PROPOSE DEUX POSSIBILITÉS DE NETTOYAGE À L'EAU :



HYDROCLEAN® PRO

Activez la fonction HydroClean® PRO d'une simple pression sur un bouton. On n'a jamais fait plus simple !



HYDROCLEAN® ECO

Ajoutez de l'eau et réglez la chaleur de la sole sur 90°C pendant 4 minutes. Attendez 20 minutes, et c'est fait !



L'action de la vapeur créée dans la cuve du four combinée à la technologie HydroClean® vous permet d'éliminer la graisse et la saleté avec un simple verre d'eau et quelques gouttes de détergent sur un torchon. Votre four est impeccable en 24 minutes seulement, sans efforts !



NOUVEL ÉMAIL LISSE

Nettoyer votre nouveau four **WISH** est plus efficace que jamais grâce à son revêtement intérieur intégralement en émail lisse. Cette matière révolutionnaire garde votre four propre plus longtemps car elle ne laisse pas coller les aliments et les fait mieux glisser. Résistante aux acides et aux agents chimiques, elle présente une durée de vie plus longue et se voit mieux protégée contre les éventuels chocs lors de la cuisson. Avec cet émail exclusif signé Teka, les fonctions d'auto-nettoyage à l'eau (HydroClean®) et par chaleur sont plus efficaces et vous assurent un four impeccable.



FOURS WISH

Consommation minimum, précis et très faciles à utiliser

MULTIFONCTION

TURBO

STRIP

PYROLYSE
DUALCLEAN

HYDROCLEAN® PRO

PYROLYSE
DUALCLEAN

HYDROCLEAN® PRO

HYDROCLEAN® ECO

_ MAESTRO

TFT 5"

TFT 4"

ÉCRAN LED TOUCH CONTROL

ÉCRAN LED TOUCH CONTROL



HLB 860 P



HLB 840 P



HLB 840 P BLANC



IOVEN



HLD 45,15



HSB 635 P



HSB 630 P BLANC



HSB 630 P NOIR



HSB 625 P



HSB 620 P BLANC



HSB 620 P NOIR



HSB 635



HSB 630 BLANC



HSB 630 NOIR



MAESTRO

Des appareils pour ceux qui aiment aller plus loin. Pour ceux qui souhaitent se démarquer des autres.

TOTAL

Congus pour ceux qui demandent à leurs appareils tout pour tout le monde. Efficacité maximale en toute circonstance.

EASY

Pour ceux qui préfèrent ne pas se prendre la tête en cuisine sans renoncer à un appareil qui donne beaucoup et demande très peu.

_ TOTAL

MÉCANIQUE

ANALOGIQUE

_ EASY

MÉCANIQUE



HCB 6435 P



HCB 6435



HBB 605



i O V E N

Contrôle maximal et précision



Le nouvel iOven de Teka est conçu aussi bien pour ceux qui possèdent un don spécial pour la cuisine, que pour ceux qui préfèrent ne pas se compliquer la vie en cuisine. C'est pourquoi il est intuitif, fiable et facile à utiliser.



IOVEN INOX

MAESTRO



- Système de nettoyage automatique Teka HydroClean®
- Multifonction turbo - 18 fonctions de cuisson
- Écran couleur TFT 5" avec programmation de démarrage et d'arrêt de cuisson
- Système de 2 rails télescopiques avec extraction plus, cinq hauteurs de cuisson
- Conseiller culinaire personnel (50 recettes préprogrammées)
- Proposition automatique de température et de temps selon fonction sélectionnée
- Fonction Slow cook
- Fonction chauffe rapide automatique
- Fonction de maintien de la chaleur
- Sonde thermique
- Fonction cuisson du pain
- Porte triple vitrage
- Fermeture et ouverture SoftClose
- Déconnexion de sécurité à l'ouverture de la porte
- Ventilation tangentielle
- Plaque à pâtisserie profonde émaillée, plaque multicook et deux grilles renforcées (plaques et grilles avec système anti-basculement)

FOURS

COULEUR Verre-inox
RÉF. 41560160 | EAN : 8421152148976

DIMENSIONS EXTÉRIEURES
↑ 595 mm → 595 mm ↻ 559 mm



DOUBLE COOK

Deux cavités. Des milliers de possibilités



Avec le four Double Cook, vous pouvez cuisiner différents plats en même temps sans mélanger les odeurs et les saveurs grâce à ses deux cavités de 45 cm et 15 cm occupant le même espace qu'un four standard.

Cela vous permettra de gagner du temps et de l'énergie en préparant en même temps un rôti pour vos invités et une pizza pour les enfants !



HLD 45.15

MAESTRO



CAVITÉ SUPÉRIEURE

- Multifonction - 5 fonctions de cuisson
- TouchControl avec programmation de démarrage et d'arrêt de cuisson
- Chaleur tournante
- Quatre hauteurs de cuisson
- Porte double vitrage
- Plaque à pâtisserie, lèchefrite spéciale rôtis et grille renforcée

CAVITÉ INFÉRIEURE

- Conventionnelle - 4 fonctions de cuisson
- Système d'extraction complète, une hauteur de cuisson
- Intérieur en inox
- Déconnexion de sécurité à l'ouverture de la porte

COULEUR Inox

RÉF. 41595025 | EAN : 8421152155189

DIMENSIONS EXTÉRIEURES

↑ 595mm → 595 mm ↻ 562 mm



HLB 860 P

MAESTRO

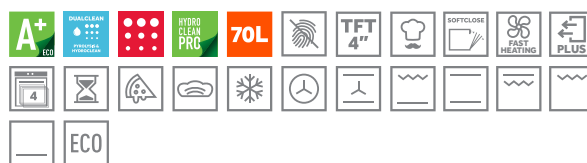

- Système Dual Clean : 3 cycles d'autonettoyage à pyrolyse + HydroClean® PRO automatique
- Multifonction turbo - 12 fonctions de cuisson
- Écran couleur TFT 4" avec programmation de démarrage et d'arrêt de cuisson
- Système de 2 rails télescopiques, dont un avec extraction plus, cinq hauteurs de cuisson
- Conseiller culinaire personnel (20 recettes préprogrammées)
- Proposition automatique de température et de temps selon fonction sélectionnée
- Fonction Slow cook
- Fonction chauffe rapide automatique
- Porte quadruple vitrage
- Fermeture et ouverture SoftClose
- Fermeture automatique de sécurité durant le processus de pyrolyse ou de cuisson
- Ventilation tangentielle deux vitesses
- Lèchefrite avec émail pyrolytique et grille renforcée (avec système anti-basculement)

COULEUR Verre-inox
 RÉF. 41566020 | EAN : 8421152148822

DIMENSIONS EXTÉRIEURES
 ⬆ 595 mm ➡ 595 mm ↻ 559 mm

FOURS PYROLYSE DUALCLEAN



DOUBLE SYSTÈME D'AUTONETTOYAGE EN UN SEUL ET MÊME FOUR

Pyrolyse et HydroClean® dans le même four, chaleur ou vapeur d'eau. Les nouveaux fours pyrolyse Teka possèdent le système DualClean qui vous offre simultanément deux systèmes d'autonettoyage pour que vous choisissiez celui qui vous convient le mieux à tout moment : décidez simplement en tournant le bouton !



HLB 840 P B

MAESTRO



- Système Dual Clean : 3 cycles d'autonettoyage à pyrolyse + HydroClean® automatique
- Multifonction turbo - 8 fonctions de cuisson
- TouchControl avec programmation de démarrage et d'arrêt de cuisson
- Système avec 1 rail télescopique, cinq hauteurs de cuisson
- Chauffe rapide
- Porte quadruple vitrage
- Fermeture et ouverture SoftClose
- Fermeture automatique de sécurité durant le processus de pyrolyse ou de cuisson
- Ventilation tangentielle deux vitesses
- Lèchefrite avec émail pyrolytique et grille renforcée (avec système anti-basculement)

COULEUR Verre-inox

RÉF. 41566015 | EAN : 8421152157848

DIMENSIONS EXTÉRIEURES

↑ 595 mm → 595 mm ↗ 559 mm



HLB 840 P W

MAESTRO



- Système Dual Clean : 3 cycles d'autonettoyage à pyrolyse + HydroClean® automatique
- Multifonction turbo - 8 fonctions de cuisson
- TouchControl avec programmation de démarrage et d'arrêt de cuisson
- Système avec 1 rail télescopique, cinq hauteurs de cuisson
- Chauffe rapide
- Porte quadruple vitrage
- Fermeture et ouverture SoftClose
- Fermeture automatique de sécurité durant le processus de pyrolyse ou de cuisson
- Ventilation tangentielle deux vitesses
- Lèchefrite avec émail pyrolytique et grille renforcée (avec système anti-basculement)

COULEUR Blanc-verre

RÉF. 41566016 | EAN : 8421152157855

DIMENSIONS EXTÉRIEURES

↑ 595 mm → 595 mm ↗ 559 mm



HSB 635 P

TOTAL



- Système Dual Clean : 3 cycles d'autonettoyage à pyrolyse + Hydro-Clean® automatique
- Multifonction - 8 fonctions de cuisson
- TouchControl avec programmation de démarrage et d'arrêt de cuisson
- Système de 1 rail télescopique, cinq hauteurs de cuisson
- Chauffe rapide
- Porte quadruple vitrage
- Fermeture automatique de sécurité durant le processus de pyrolyse ou de cuisson
- Ventilation tangentielle deux vitesses
- Lèchefrite avec émail pyrolytique et grille (avec système anti-basculement)

COULEUR Inox

RÉF. 41566063 | EAN : 8421152157787

DIMENSIONS EXTÉRIEURES

↑ 595 mm → 595 mm ↻ 559 mm



HSB 630 P W

TOTAL



- Système Dual Clean : 3 cycles d'autonettoyage à pyrolyse + Hydro-Clean® automatique
- Multifonction - 8 fonctions de cuisson
- TouchControl avec programmation de démarrage et d'arrêt de cuisson
- Système de 1 rail télescopique, cinq hauteurs de cuisson
- Chauffe rapide
- Porte quadruple vitrage
- Fermeture automatique de sécurité durant le processus de pyrolyse ou de cuisson
- Ventilation tangentielle deux vitesses
- Lèchefrite avec émail pyrolytique et grille (avec système anti-basculement)

COULEUR Blanc

RÉF. 41566053 | EAN : 8421152157763

DIMENSIONS EXTÉRIEURES

↑ 595 mm → 595 mm ↻ 559 mm



HSB 630 P B

TOTAL



- Système Dual Clean : 3 cycles d'autonettoyage à pyrolyse + Hydro-Clean® automatique
- Multifonction - 8 fonctions de cuisson
- TouchControl avec programmation de démarrage et d'arrêt de cuisson
- Système de 1 rail télescopique, cinq hauteurs de cuisson
- Chauffe rapide
- Porte quadruple vitrage
- Fermeture automatique de sécurité durant le processus de pyrolyse ou de cuisson
- Ventilation tangentielle deux vitesses
- Lèchefrite avec émail pyrolytique et grille (avec système anti-basculement)

COULEUR Noir

RÉF. 41566052 | EAN : 8421152157756

DIMENSIONS EXTÉRIEURES

↑ 595 mm → 595 mm ↻ 559 mm



HSB 625 P

TOTAL



- Système Dual Clean : 3 cycles d'autonettoyage à pyrolyse + Hydro-Clean® automatique
- Multifonction - 8 fonctions de cuisson
- TouchControl avec programmation de démarrage et d'arrêt de cuisson
- Supports chromés, cinq hauteurs de cuisson
- Chauffe rapide
- Porte triple vitrage
- Fermeture automatique de sécurité durant le processus de pyrolyse ou de cuisson
- Ventilation tangentielle deux vitesses
- Lèchefrite avec émail pyrolytique et grille (avec système anti-basculement)

COULEUR Inox

RÉF. 41566041 | EAN : 8421152157732

DIMENSIONS EXTÉRIEURES

↑ 595 mm → 595 mm ↻ 559 mm



HSB 620 P W

TOTAL



- Système Dual Clean : 3 cycles d'autonettoyage à pyrolyse + Hydro-Clean® automatique
- Multifonction - 8 fonctions de cuisson
- TouchControl avec programmation de démarrage et d'arrêt de cuisson
- Supports chromés, cinq hauteurs de cuisson
- Chauffe rapide
- Porte triple vitrage
- Fermeture automatique de sécurité durant le processus de pyrolyse ou de cuisson
- Ventilation tangentielle deux vitesses
- Lèchefrite avec émail pyrolytique et grille (avec système anti-basculement)

COULEUR Blanc

RÉF. 41566033 | EAN : 8421152157725

DIMENSIONS EXTÉRIEURES

↑ 595 mm → 595 mm ↻ 559 mm



HSB 620 P B

TOTAL



- Système Dual Clean : 3 cycles d'autonettoyage à pyrolyse + Hydro-Clean® automatique
- Multifonction - 8 fonctions de cuisson
- TouchControl avec programmation de démarrage et d'arrêt de cuisson
- Supports chromés, cinq hauteurs de cuisson
- Chauffe rapide
- Porte triple vitrage
- Fermeture automatique de sécurité durant le processus de pyrolyse ou de cuisson
- Ventilation tangentielle deux vitesses
- Lèchefrite avec émail pyrolytique et grille (avec système anti-basculement)

COULEUR Noir

RÉF. 41566032 | EAN : 8421152157718

DIMENSIONS EXTÉRIEURES

↑ 595 mm → 595 mm ↻ 559 mm



HSB 635

TOTAL



- Système de nettoyage HydroClean® automatique
- Multifonction - 8 fonctions de cuisson
- TouchControl avec programmation de démarrage et d'arrêt de cuisson
- Système de 1 télescopique, cinq hauteurs de cuisson
- Chauffe rapide
- Porte double vitrage
- Ventilation dynamique
- Lèchefrite émaillée et grille (avec système anti-basculement)

COULEUR Inox

RÉF. 41560144 | EAN : 8421152157794

DIMENSIONS EXTÉRIEURES

⬆ 595 mm ⬆ 595 mm ⬆ 559 mm



HSB 630 W

TOTAL



- Système de nettoyage HydroClean® automatique
- Multifonction - 8 fonctions de cuisson
- TouchControl avec programmation de démarrage et d'arrêt de cuisson
- Système de 1 télescopique, cinq hauteurs de cuisson
- Chauffe rapide
- Porte double vitrage
- Ventilation dynamique
- Lèchefrite émaillée et grille (avec système anti-basculement)

COULEUR Blanc

RÉF. 41560135 | EAN : 8421152157770

DIMENSIONS EXTÉRIEURES

⬆ 595 mm ⬆ 595 mm ⬆ 559 mm



HSB 630 B

TOTAL

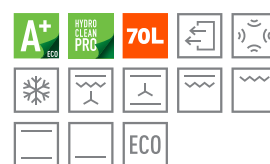

- Système de nettoyage HydroClean® automatique
- Multifonction - 8 fonctions de cuisson
- TouchControl avec programmation de démarrage et d'arrêt de cuisson
- Système de 1 télescopique, cinq hauteurs de cuisson
- Chauffe rapide
- Porte double vitrage
- Ventilation dynamique
- Lèchefrite émaillée et grille (avec système anti-basculement)

COULEUR Noir

RÉF. 41560134 | EAN : 8421152157749

DIMENSIONS EXTÉRIEURES

⬆ 595 mm ⬆ 595 mm ⬆ 559 mm



HBB 605

EASY



- Système de nettoyage HydroClean® automatique
- Multifonction - 6 fonctions de cuisson
- Programmateur mécanique d'arrêt de cuisson
- Supports chromés, cinq hauteurs de cuisson
- Chauffe rapide
- Porte double vitrage
- Ventilation dynamique
- Lèchefrite émaillée et grille (avec système anti-basculement)

COULEUR Inox

RÉF. 41560053 | EAN : 8421152157671

DIMENSIONS EXTÉRIEURES

↑ 595 mm → 595 mm ↗ 559 mm



HCB 6435 P

EASY



- Système Dual Clean : 3 cycles d'autonettoyage à pyrolyse + HydroClean® PRO automatique
- Multifonction - 8 fonctions de cuisson
- TouchControl avec programmation de démarrage et d'arrêt de cuisson
- Système de 1 télescopique, cinq hauteurs de cuisson
- Chauffe rapide
- Porte double vitrage
- Ventilation dynamique
- Lèchefrite émaillée et grille (avec système anti-basculement)

COULEUR Noir

RÉF. 111020014 | EAN : 8434778003208

DIMENSIONS EXTÉRIEURES

↑ 595 mm → 595 mm ↗ 559 mm



HCB 6435

EASY



- Système de nettoyage HydroClean®PRO automatique
- Multifonction - 8 fonctions de cuisson
- TouchControl avec programmation de démarrage et d'arrêt de cuisson
- Chauffe rapide
- Porte double vitrage
- Ventilation dynamique
- Lèchefrite émaillée et grille (avec système anti-basculement)

COULEUR Inox

RÉF. 111020013 | EAN : 8434778003192

DIMENSIONS EXTÉRIEURES

↑ 595 mm → 595 mm ↗ 559 mm



MODÈLES	iOVEN	HLD 45.15	HLB 860 P	HLB 840 P	HSB 635 P
Efficacité énergétique index (EEI)	81	95,8	80,8	81	81
Classe énergétique	A+	A	A+	A+	A+
Consommation électrique par cycle en mode conventionnel Kwh	0,83	0,70	0,88	0,88	0,88
Consommation électrique par cycle en mode chaleur tournante kwh	0,68	0,68	0,68	0,68	0,68
Nombre de cavités	1	2	1	1	1
Énergie	Électrique	Électrique	Électrique	Électrique	Électrique
Volume (l)	70	18/38	70	70	70

DIMENSIONS

Extérieures, mm	595x595x 559	595x595x562	595x595x 559	595x595x 559	595x595x 559
Dimensions de la cavité, mm	367x475x405	418x117x368 / 452x215x395	367x475x405	367x475x405	367x475x405

SYSTÈMES DE NETTOYAGE

DualClean	-	-	•	•	•
Pyrolyse	-	-	•	•	•
HydroClean®	PRO	-	PRO	PRO	PRO
Émail	Lisse	Lisse	Lisse	Lisse	Lisse

CARACTÉRISTIQUES

Type	Multifonction Turbo	Multifonction	Pyrolyse Multifonction	Pyrolyse Multifonction	Pyrolyse Multifonction
Inox anti traces	•	•	•	Blanc / Noir	•
Fonctions de cuisson	18	4 / 5	12	8	8
Régulation de température	30-270°	50-200° / 50-250°	30-270°	50-250°	50-250°
Touch Control	• / TFT 5"	•	• / TFT 4"	• / TFT 4"	• / écran LED
Manette de commande lumineuse	-	-	•	-	-
SoftClose	•	-	•	•	-
Recettes	50 recettes	-	20 recettes	-	-
Sonde thermique	•	-	-	-	-
Cuisson basse température	•	-	•	-	-
Ventillation tangentielle	•	•	Plus 2 vitesses	Plus 2 vitesses	Plus 2 vitesses
Préchauffage rapide	Automatique	-	Automatique	•	•
Guides télescopiques	2 Full easy slide	oui / non	1+1 Full easy slide	1 easy slide	1
Grill escamotable	•	oui / -	-	-	-
Éclairage	2 side LED, 4W	25W / 25W	25W	25W	25W

SÉCURITÉ

Porte plein verre	3 amovible	2 amovible	4 amovible	4 amovible	4 amovible
Système de déconnexion automatique	•	•	•	•	•
Sécurité enfants	•	-	•	•	•
Protection de grill	•	•	•	•	•
Système anti-basculement des grilles	•	•	•	•	•

ACCESSOIRES

Plateau en fonte d'aluminium	1 / optionnel	optionnel	optionnel	optionnel	optionnel
Plateau profond (50mm) anti-basculement	1 / 1	• / -	- / •	- / •	- / •
Grilles de cuisson anti-basculement	2 / -	- / -	• / -	• / -	- / •

CONSOMMATION ÉNERGÉTIQUE

Turbo, W	2.000	-	2.000	2.000	-
Grill / Maxi grill, W	1.100 / 2.500	1.800 - 1800 / 1400	1.050 / 2.450	1.050 / 2.450	1.050 / 2.450
Traditionnelle, W	2.550	2.450	2.450	2.450	2.450
Moteur Multifonction, W	22	- / •	25	25	25
Résistance de sole, W	1.150	- / 1050 W	1.050	1.050	1.050
Ventilateur de refroidissement, W	18	18	30	30	30

CARACTÉRISTIQUES ÉLECTRIQUES

Tension, V	220 / 240	220 / 240	220 / 240	220 / 240	220 / 240
Fréquence, HZ	50 / 60	50 / 60	50 / 60	50 / 60	50 / 60
Puissance maximum, W	3.198	6.148	3.552	3.552	3.552
Longueur du câble, cm	150 + Prise	200	150 + Prise	110	110



MODÈLES	HSB 630 P	HSB 625 P HSB 620 P	HSB 635	HSB 630	HBB 605
Efficacité énergétique index (EEI)	81	81	81	81	84,7
Classe énergétique	A+	A+	A+	A+	A
Consommation électrique par cycle en mode conventionnel Kwh	0,88	0,88	0,86	0,86	0,82
Consommation électrique par cycle en mode chaleur tournante kwh	0,68	0,68	0,68	0,68	0,71
Nombre de cavités	1	1	1	1	1
Énergie	Électrique	Électrique	Électrique	Électrique	Électrique
Volume (l)	70	70	70	70	70

DIMENSIONS

Extérieures, mm	595x595x 559	595x595x 559	595x595x 559	595x595x559	595x595x 559
Dimensions de la cavité, mm	367x475x405	367x475x405	367x475x405	367x475x405	367x475x405

SYSTÈMES DE NETTOYAGE

DualClean	•	•	-	-	-
Pyrolyse	•	•	-	-	-
HydroClean®	PRO	PRO	PRO	PRO	ECO
Émail	Lisse	Lisse	Lisse	Lisse	Lisse

CARACTÉRISTIQUES

Type	Pyrolyse Multifonction	Pyrolyse Multifonction	Multifonction	Multifonction	Multifonction
Inox anti traces	Blanc / Noir	Blanc / Noir	•	Blanc/Noir	•
Fonctions de cuisson	8	8	8	8	6
Régulation de température	50-250°	50-250°	50-250°	50-250°	50-250
Touch Control	• / écran LED	• / écran LED	• / écran LED	• / écran LED	Minute Minder
Manette de commande lumineuse	-	-	-	-	-
SoftClose	-	-	-	-	-
Recettes	-	-	-	-	-
Sonde thermique	-	-	-	-	-
Cuisson basse température	-	-	-	-	-
Ventillation tangentielle	Plus 2 vitesses	Plus 2 vitesses	Dynamique	Dynamique	Dynamique
Préchauffage rapide	•	•	•	•	•
Guides télescopiques	1	-	1 easy slide	1 easy slide	-
Grill escamotable	-	-	-	-	-
Éclairage	25W	25W	25W	25W	25W

SÉCURITÉ

Porte plein verre	4 amovible	3 amovible	2 amovible	2 amovible	2 amovible
Système de déconnexion automatique	•	•	-	-	-
Sécurité enfants	•	•	•	•	-
Protection de grill	•	•	•	•	•
Système anti-basculement des grilles	•	•	•	•	•

ACCESSOIRES

Plateau en fonte d'aluminium	optionnel	optionnel	optionnel	optionnel	optionnel /-
Plateau profond (50mm) anti-basculement	- / •	- / •	• / •	- / •	- / •
Grilles de cuisson anti-basculement	- / •	- / •	- / •	- / •	- / •

CONSOMMATION ÉNERGÉTIQUE

Turbo, W	-	-	-	-	-
Grill / Maxi grill, W	1.050 / 2.450	1.050 / 2.450	1.100 / 2.500	1.100 / 2.500	1.400 / -
Traditionnelle, W	2.450	2.450	2.550	2.550	2.550
Moteur Multifonction, W	25	25	22	22	22
Résistance de sole, W	1.050	1.050	1.150	1.150	1.150
Ventilateur de refroidissement, W	30	30	18	18	18

CARACTÉRISTIQUES ÉLECTRIQUES

Tension, V	220 / 240	220 / 240	220 / 240	220 / 240	220 / 240
Fréquence, HZ	50 / 60	50 / 60	50 / 60	50 / 60	50 / 60
Puissance maximum, W	3.552	3.552	2.615	2.615	2.615
Longueur du câble, cm	110	110	110	110	110



MODÈLES	HCB 6435	HCB 6435 P
Efficacité énergétique index (EEI)	81	81
Classe énergétique	A	A
Consommation électrique par cycle en mode conventionnel Kwh	0,86	0,88
Consommation électrique par cycle en mode chaleur tournante kwh	0,68	0,68
Nombre de cavités	1	1
Énergie	Électrique	Électrique
Volume (l)	65	70

DIMENSIONS

Extérieures, mm	595x595x559	595x595x559
Dimensions de la cavité, mm	445x402x364	446x402x364

SYSTÈMES DE NETTOYAGE

DualClean	-	•
Pyrolyse	-	•
HydroClean®	PRO	PRO
Émail	Lisse	Lisse

CARACTÉRISTIQUES

Type	Multifonction	Pyrolyse Multifonction
Inox anti traces	-	•
Fonctions de cuisson	8	8
Régulation de température	50-250°	50-250°
Touch Control	• / écran LED	• / écran LED
Manette de commande lumineuse	-	-
SoftClose	-	-
Recettes	-	-
Sonde thermique	-	-
Cuisson basse température	-	-
Ventillation tangentielle	Dynamique	Tangentielle
Préchauffage rapide	Mécanique	Mécanique
Guides télescopiques	-	-
Grill escamotable	-	-
Éclairage	25W	25W

SÉCURITÉ

Porte plein verre	2 amovible	3 amovible
Système de déconnexion automatique	-	•
Sécurité enfants	-	•
Protection de grill	•	•
Système anti-basculement des grilles	•	•

ACCESSOIRES

Plateau en fonte d'aluminium	optionnel	optionnel
Plateau profond (50mm) anti-basculement	• / •	- / -
Grilles de cuisson anti-basculement	- / -	- / -

CONSOMMATION ÉNERGÉTIQUE

Turbo, W	-	-
Grill / Maxi grill, W	1.400 / 2.500	1.400 / 2.450
Traditionnelle, W	2.550	2.550
Moteur Multifonction, W	22	25
Résistance de sole, W	1.150	1.050
Ventilateur de refroidissement, W	18	30

CARACTÉRISTIQUES ÉLECTRIQUES

Tension, V	220 / 240	220 / 240
Fréquence, HZ	50 / 60	50 / 60
Puissance maximum, W	2.615	3.552
Longueur du câble, cm	110	110



HLB 860 P • HLB 840 P • HSB 635 P
HSB 630 P • HSB 625 P • HSB620 P • HCB 6435 P

IOVEN
HSB 635 • HSB 630 • HBB 605 • HCB 6435

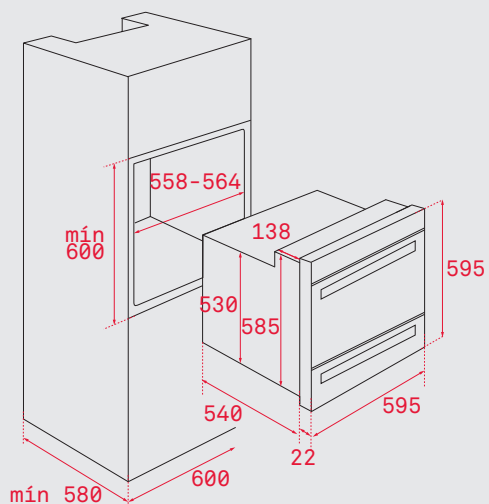
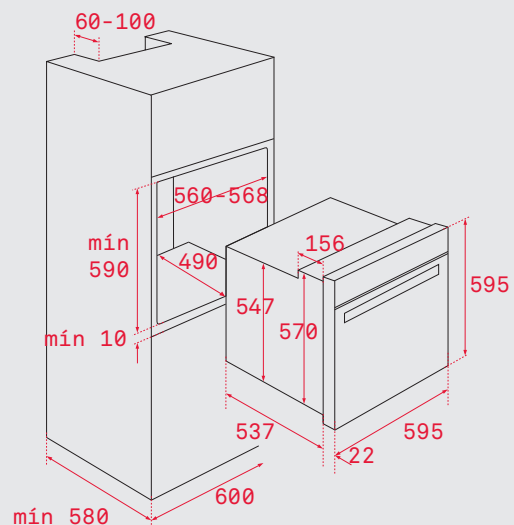
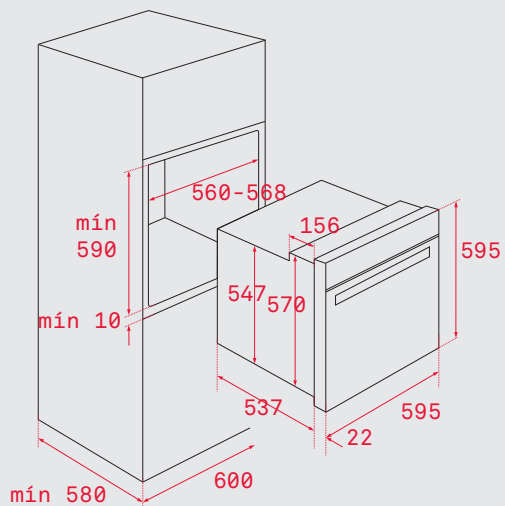

HLD 45.15