

I WISH

CUISINER DE BONNES SURPRISES
SANS SE FAIRE REMARQUER

par
TEKA HOTTES





HOTTES

WISHES COME TRUE

Éliminez fumée et odeurs désagréables. Ne gardez que les délicieux arômes de vos petits plats. Les hottes WISH de Teka sont aussi élégantes qu'efficaces. Leur design en fait de vraies œuvres d'art.



APERÇU DE LA GAMME



_Maestro



_Total



_Easy



HOTTES TEKA

Une capacité d'absorption optimale pour un environnement agréable

LES NOUVELLES HOTTES TEKA REGORGENT D'INNOVATIONS TECHNIQUES ET DE FONCTIONS QUI EN AMÉLIORENT DRASTIQUEMENT LA CONSOMMATION D'ÉNERGIE, L'ÉCLAIRAGE, LA CAPACITÉ D'ABSORPTION ET LE NIVEAU SONORE.

PROFITEZ DE LEUR PUISSANCE ET DE LEUR DESIGN

Les hottes Teka offrent une variété de systèmes de contrôle technologiquement avancés qui combinent la facilité d'utilisation à l'esthétique stupéfiante. Elles complètent n'importe quelle cuisine et s'adaptent élégamment aux plaques de cuisson et aux fours. Des boutons fonctionnels aux panneaux électroniques avec écran digital en passant par le look soigné de Touch Control avec une horloge digitale.

ECOPOWER: LE MOTEUR ÉCOLOGIQUE

Teka étend sa gamme de hottes EcoPower, avec le moteur le plus efficace, plus silencieux qui respecte la planète et votre environnement immédiat. Une plus grande capacité d'absorption, jusqu'à 815 m³ / h, et des niveaux de bruit plus bas (seulement 37dB à 264m³ / h de capacité d'absorption). De plus, des économies d'énergie allant jusqu'à 75% et une note énergétique de A ++.





ABCDEF



ABCDEF



ABCDEF



ABCDEF

LA MEILLEURE, TOUT SIMPLEMENT

La nouvelle hotte Perfect A4 de Teka a reçu la note A sur quatre critères réglementés par l'UE :

- ▶ Efficacité énergétique – A
- ▶ Efficacité fluidodynamique – A
- ▶ Efficacité lumineuse – A
- ▶ Efficacité de filtration des graisses – A

QUADRUPLE

Teka a non seulement obtenu la meilleure étiquette énergétique, A++, mais aussi la note A pour tous les autres critères réglementaires des hottes à extraction. Un équilibre parfait que seul un fabricant expérimenté pouvait atteindre.





Slim

45 mm

ULTRASLIM, LE DESIGN ET L'ÉLÉGANCE À VOTRE PORTÉE

Voici l'une des hottes les plus fines du marché. Mais cette finesse ne compromet en rien sa capacité d'extraction ni son efficacité.

Discrète, d'une élégance rare et facile à nettoyer, elle assure la qualité de l'air ambiant sans rien exiger en échange. C'est cela, pour nous, la qualité à l'état pur.

45 mm



FACILE À NETTOYER

Les nouvelles hottes Teka sont équipées de filtres pouvant comprendre jusqu'à 12 couches d'inox. Faciles à démonter, ils se glissent dans le lave-vaisselle pour un nettoyage parfait sans effort.



**ÉCLAIRAGE À LED :
METTEZ DE LA VIE DANS
VOTRE CUISINE**

Une durée de vie exceptionnelle, trois fois plus de luminosité et une consommation d'énergie dix fois moindre qu'une lampe à halogène : ce sont quelques-uns des atouts des lampes à LED. La planète vous remerciera.



ASPIRATION GLOBALE

Particulièrement silencieuse et rapide, l'aspiration périphérique est extrêmement performante et facilite le nettoyage de votre hotte.

L'effet **Venturi** provoque une accélération du flux d'air lorsqu'il pénètre dans la hotte par ses fentes périphériques. Une fois à l'intérieur, il ralentit, créant une barrière empêchant la production de fumée et de mauvaises odeurs.

Résultat : votre intérieur est impeccable et sent délicieusement bon.



















UNIQUES EN LEUR GENRE

Ce sont nos nouvelles hottes télescopiques CNL, uniques grâce à leur bandeau de LED, au nouveau design de leurs filtres décoratifs en inox, mais aussi à leur puissance d'extraction accrue, à leurs commandes électroniques, à leurs 6 vitesses ou encore à leurs faces avant en verre. Et surtout, elles affichent désormais toutes un niveau A sur le plan de l'efficacité énergétique.

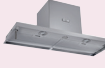

HOTTES WISH

Consommation minimale, précises et très faciles à utiliser.

	_ MAESTRO				
	120	110	90	70/60	40
ILÔT	 DHT 1285	 DH2 ISLA 985 / 1285	 DPL 1185		 CC 485
DÉCORATIVES (VERTICALES)				 DLV 998  DLV 985  DVT 685  DVT 985  DVT 985	
DÉCORATIVES		 DLH 1186 T		 DLH 986 T  DLH 985 T PERFECTA	 DLH 686 T
ENCASTRÉES				 INTEGRA 965  DHI 90	
EXTENSIBLES				 CNL 9815 PLUS INOX	 CNL 6815 PLUS INOX

MAESTRO

Des appareils pour ceux qui aiment aller plus loin. Pour ceux qui souhaitent se démarquer des autres.

TOTAL

Conçus pour ceux qui demandent à leurs appareils tout pour tout le monde. Efficacité maximale en toute circonstance.

EASY

Pour ceux qui préfèrent ne pas se prendre la tête en cuisine sans renoncer à un appareil qui donne beaucoup et demande très peu.

_ TOTAL

90

70/60



DG3 985



DVT 980



DVT 680



DGW 97350 EOS



NCW 97350 EOS



DSS 985 TIKAL



DSH 985



DSS 785 TIKAL



DSH 685



NCW 67350 EOS



DGW 67350 EOS



GFG2 INOX



CNL 6415 PLUS INOX

_ EASY

90

70/60



DSJ 685 / 985



DBB 90



DBB 60



TL 6420



HOTTES ÎLÔT

La hotte s'intègre dans l'espace

CHEZ TEKA, NOUS DÉVELOPPONS LE CONCEPT DE LA HOTTE ÎLOT POUR NOUS ADAPTER À TOUTES LES POSSIBILITÉS DE CUISINE



DES MESURES ALLANT DE 110 À 40 CM

Formes circulaires ou rectangulaires, finition en acier ou en verre et avec différentes configurations et caractéristiques telles que l'extraction périmétrique "Contour". Soulignons le nouveau système de fixation des hottes îlot, qui permet, en 4 étapes simples, d'installer la hotte sans aide supplémentaire et une plus grande résistance et simplicité pour le réglage de la hauteur.



DPL ISLA 1185

MAESTRO



ECOPOWER

- Système d'aspiration périmétrique "Contour"
- Commandes numériques Touch Control avec écran blanc
- Trois vitesses + 1 intensive
- Programmeur de durée d'aspiration
- 4 ampoules LED
- Panneau rabattable en inox avec matériau insonorisant
- Voyant lumineux de saturation des filtres
- Moteur blindé à double turbine ECOPOWER
- Puissance d'extraction (*): min. 331m³/h - max. 782 m³/h
- Niveau sonore (*): min. 54 dBA - max. 66 dBA
- Possibilité de fonctionnement en recyclage (SET 1/T1)

COULEUR Verre (corps)
RÉF. 40483172 | EAN : 8421152145777

COULEUR Verre (structure)
RÉF. 40483173 | EAN : 8421152145784

DIMENSIONS EXTÉRIEURES

➔ 1100 mm



CC 485 INOX

MAESTRO



ECOPOWER

- Commandes numériques Touch Control avec écran blanc
- Trois vitesses + 1 intensive
- Programmeur de durée d'aspiration
- 2 ampoules LED
- Voyant lumineux de saturation des filtres
- Moteur blindé à double turbine ECOPOWER
- Puissance d'extraction (*): min. 305m³/h - max. 771 m³/h
- Niveau sonore (*): min. 50 dBA - max. 72 dBA
- Possibilité de fonctionnement en recyclage (SET 1/I1)

COULEUR Inox

RÉF. 40480330 | EAN : 8421152145869

DIMENSIONS EXTÉRIEURES

➔ 400 mm



DH2 ISLA 985/1285 INOX

MAESTRO



ECOPOWER

- Commandes électroniques rétro-éclairées avec écran blanc
- Trois vitesses + 1 intensive
- Programmeur de durée d'aspiration
- 4 ampoules LED
- Panneau intérieur facile à nettoyer
- Voyant lumineux de saturation des filtres
- Moteur blindé à double turbine ECOPOWER
- Puissance d'extraction (*): min. 311m³/h - max. 796 m³/h
- Niveau sonore (*): min. 52 dBA - max. 66 dBA
- Possibilité de fonctionnement en recyclage (SET 1/T1)

COULEUR Inox (DH2 985)

RÉF. 40484640 | EAN : 8421152145715

COULEUR Inox (DH2 1285) structure

RÉF. 40484670 | EAN : 8421152145739

COULEUR Inox (DH2 1285) corps

RÉF. 40484671 | EAN : 8421152145746

DIMENSIONS EXTÉRIEURES

➔ 900/1200 mm



HOTTES VERTICALES

Donner vie à la cuisine parfaite



FORMES INCROYABLES

La nouvelle gamme de hottes Teka est en avance sur son temps. Appréciez sa puissance et son style.

Teka progresse en matière de durabilité et d'économie d'énergie, c'est pourquoi cette nouvelle version inclut des lumières LED fournissant une grande luminosité sur la zone de cuisson.



QUADRO DLV 998

MAESTRO



- Système d'aspiration périmétrique "Contour"
- Commandes numériques Touch Control avec écran blanc
- 3 vitesses + 1 intensive
- Programmeur de durée d'aspiration
- Barre d'éclairage LED
- Voyant lumineux de saturation des filtres
- Moteur blindé à double turbine ECOPOWER
- Puissance d'extraction (*): min. 264 m³/h - max. 815 m³/h
- Niveau sonore (*): min. 37 dBA - max. 58 dBA

37 dB

A++ 75% ENERGY SAVING ECO

COULEUR Noir

RÉF. 40437210 | EAN: 8421152145692

DIMENSIONS EXTÉRIEURES

➔ 900 mm



QUADRO DLV 985

MAESTRO



ECOPOWER

- Système d'aspiration périmétrique "Contour"
- Commandes numériques Touch Control avec écran blanc
- 3 vitesses + 1 intensive
- Programmeur de durée d'aspiration
- Barre d'éclairage LED
- Voyant lumineux de saturation des filtres
- Moteur blindé à double turbine ECOPOWER
- Puissance d'extraction (*) : min. 325 m³/h - max. 782 m³/h
- Niveau sonore (*) : min. 54 dBA - max. 65 dBA
- Possibilité de fonctionnement en recyclage (SET 1/N1)

COULEUR Noir

RÉF. 40437200 | EAN: 8421152145685

DIMENSIONS EXTÉRIEURES

➔ 900 mm



DVT 685/985

MAESTRO



DVT 685/985

MAESTRO



- Système d'aspiration périmétrique "Contour"
- Commandes numériques Touch Control
- 3 vitesses + 1 intensive
- Programmeur de durée d'aspiration
- 2 ampoules LED
- Voyant lumineux de saturation des filtres
- Moteur blindé à double turbine ECOPOWER
- Puissance d'extraction (*) : min. 303 m³/h - max. 786 m³/h
- Niveau sonore (*) : min. 52 dBA - max. 66 dBA
- Possibilité de fonctionnement en recyclage (SET 1/M1)

- Système d'aspiration périmétrique "Contour"
- Commandes numériques Touch Control
- 3 vitesses + 1 intensive
- Programmeur de durée d'aspiration
- 2 ampoules LED
- Voyant lumineux de saturation des filtres
- Moteur blindé à double turbine ECOPOWER
- Puissance d'extraction (*) : min. 303m³/h - max. 786m³/h
- Niveau sonore (*) : min. 52 dBA - max. 66 dBA
- Possibilité de fonctionnement en recyclage (SET 1/M1)

COULEUR Noir (DVT 685) RÉF. 40483560 | EAN : 8421152130667
COULEUR Noir (DVT 985) RÉF. 40483562 | EAN : 8421152130704

DIMENSIONS EXTÉRIEURES

➔ 600/900 mm

COULEUR Blanc (DVT 685) RÉF. 40483570 | EAN : 8421152130674
COULEUR Blanc (DVT 985) RÉF. 40483572 | EAN : 8421152130711

DIMENSIONS EXTÉRIEURES

➔ 600/900 mm



DVT 980

TOTAL



- Moteur EcoPower
- Classe d'efficacité énergétique : D
- Extraction périphérique
- Panneau de commande tactile
- 3 vitesses + 1 vitesse intensive
- Puissance d'extraction (*) : min. 259 m³/h - max. 730 m³/h
- Niveau sonore (*) : min. 50 dBA - max. 69 dBA
- 2 ampoules à LED
- 1 panneau en verre, filtre en aluminium en-dessous
- Minuterie d'arrêt différé
- Témoin de saturation du filtre

COULEUR Noir
 RÉF. 40483532 | EAN : 8421152130643

DIMENSIONS EXTÉRIEURES

➔ 900 mm



DVT 680



- Touch Control avec écran blanc
- 3 vitesses + 1 intensive
- 2 ampoules LED
- Voyant lumineux de saturation des filtres
- Moteur blindé à double turbine ECOPOWER
- Puissance d'extraction (*) : min. 259 m³/h - max. 730 m³/h
- Niveau sonore (*) : min. 50 dBA - max. 69 dBA
- Possibilité de fonctionnement en recyclage (SET 1/M)



NCW 97350 EOS

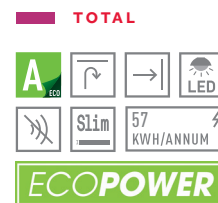

- Commandes électroniques rétro-éclairées
- 3 vitesses + 1 intensive
- Programmeur de durée d'aspiration
- 2 ampoules LED
- Voyant lumineux de saturation des filtres
- Moteur blindé à double turbine ECOPOWER
- Puissance d'extraction (*) : min. 315 m³/h - max. 807 m³/h
- Niveau sonore (*) : min. 56 dBA - max. 68 dBA
- Possibilité de fonctionnement en recyclage (SET 1/N1)

COULEUR Noir RÉF. 40483530 | EAN : 8421152130599

COULEUR Blanc RÉF. 40483540 | EAN : 8421152130605

DIMENSIONS EXTÉRIEURES

➔ 600 mm

COULEUR Verre

RÉF. 113040009 | EAN : 8434778001914

DIMENSIONS EXTÉRIEURES

➔ 900 mm



DGW 97350 EOS



- Commandes électroniques rétro-éclairées
- 3 vitesses + 1 intensive
- Programmeur de durée d'aspiration
- 2 ampoules LED
- Voyant lumineux de saturation des filtres
- Moteur blindé à double turbine ECOPOWER
- Puissance d'extraction (*) : min. 315 m³/h - max. 807 m³/h
- Niveau sonore (*) : min. 56 dBA - max. 68 dBA
- Possibilité de fonctionnement en recyclage (SET 1/N1)

COULEUR Inox - visière en verre

RÉF. 113040012 | EAN : 8434778001914

DIMENSIONS EXTÉRIEURES

➔ 900 mm



DGW 67350 EOS

TOTAL



ECOPOWER

- Panneau électronique rétro-éclairé avec écran blanc
- 3 vitesses + 1 intensive
- 2 ampoules LED
- Voyant lumineux de saturation des filtres
- Moteur blindé à double turbine ECOPOWER
- Puissance d'extraction (*): min. 315 m³/h - max. 807 m³/h
- Niveau sonore (*): min. 56 dBA - max. 72 dBA
- 1 filtre en inox
- Panneau en verre renforcé
- Minuteur d'arrêt différé
- Témoin de saturation du filtre



NCW 67350 EOS

TOTAL



ECOPOWER

- Commandes électroniques rétro-éclairées
- 3 vitesses + 1 intensive
- Programmateur de durée d'aspiration
- 2 ampoules LED
- Voyant lumineux de saturation des filtres
- Moteur blindé à double turbine ECOPOWER
- Puissance d'extraction (*): min. 315 m³/h - max. 807 m³/h
- Niveau sonore (*): min. 56 dBA - max. 68 dBA
- Possibilité de fonctionnement en recyclage (SET 1/N1)

COULEUR Inox - visière en verre
RÉF. 113040010 | EAN : 8434778001891

DIMENSIONS EXTÉRIEURES

➔ 600 mm

COULEUR Inox - visière en verre
RÉF. 113040007 | EAN : 8434778001846

DIMENSIONS EXTÉRIEURES

➔ 600 mm



TIKAL DSS 785 / 985

TOTAL



ECOPOWER

- Commandes électroniques rétro-éclairées
- 3 vitesses + 1 intensive
- Programmateur de durée d'aspiration
- Barre d'éclairage LED
- Voyant lumineux de fonctionnement
- Moteur blindé à double turbine ECOPOWER
- Puissance d'extraction (*): min. 303 m³/h - max. 760 m³/h
- Niveau sonore (*): min. 54 dBA - max. 68 dBA
- Possibilité de fonctionnement en recyclage (SET 1/N1)

COULEUR Inox (DSS 785) RÉF. 40437000 | EAN : 8421152145647

COULEUR Inox (DSS 985) RÉF. 40437010 | EAN : 8421152145654

DIMENSIONS EXTÉRIEURES

➔ 700 / 900 mm



DLH 985 T PERFECT A4

MAESTRO



- Commandes numériques Touch Control avec écran blanc
- 3 vitesses + 1 intensive
- Programmeur de durée d'aspiration
- Barre d'éclairage LED
- Voyant lumineux de saturation des filtres
- Moteur blindé à double turbine ECOPOWER
- Puissance d'extraction (*) : min. 306 m³/h - max. 740 m³/h
- Niveau sonore (*) : min. 54 dBA - max. 68 dBA
- Possibilité de fonctionnement en recyclage (SET 1/N1)
- Filtres à 12 couches : 98,2% d'efficacité de filtrage des graisses

COULEUR Façade verre
RÉF. 40437100 | EAN : 8421152145661

DIMENSIONS EXTÉRIEURES

➔ 900 mm



DLH 686/986 1186 T

MAESTRO



- Commandes numériques Touch Control avec écran blanc
- Trois vitesses + 1 intensive
- Programmeur de durée d'aspiration
- Barre d'éclairage LED
- Voyant lumineux de saturation des filtres
- Moteur blindé à double turbine ECOPOWER
- Puissance d'extraction (*) : min. 303m³/h - max. 701m³/h
- Niveau sonore (*) : min. 53 dBA - max. 69 dBA

COULEUR Façade verre (DLH 686 T) RÉF. 40487180 | EAN : 8421152157428
COULEUR Façade verre (DLH 986 T) RÉF. 40487182 | EAN : 8421152157442
COULEUR Façade verre (DLH 1186 T) RÉF. 40487183 | EAN : 8421152157459

DIMENSIONS EXTÉRIEURES

➔ 600 / 900 / 1100 mm



QUADRUPLE

Teka a non seulement obtenu la meilleure étiquette énergétique, A++, mais aussi la note A pour tous les autres critères réglementaires des hottes à extraction. Un équilibre parfait que seul un fabricant expérimenté pouvait atteindre.

LA MEILLEURE, TOUT SIMPLEMENT

La nouvelle hotte Perfect A4 de Teka a reçu la note A sur quatre critères réglementés par l'UE :

- ▶ Efficacité énergétique – A
- ▶ Efficacité fluidodynamique – A
- ▶ Efficacité lumineuse – A
- ▶ Efficacité de filtration des graisses – A



DSH 685/985

TOTAL



ECOPOWER

- Commandes électroniques rétro-éclairées avec écran blanc
- 3 vitesses + 1 intensive
- Programmateur de durée d'aspiration
- 2 ampoules LED
- Moteur blindé à double turbine ECOPOWER
- Puissance d'extraction (*): min. 305 m³/h - max. 735 m³/h
- Niveau sonore (*): min. 54 dBA - max. 68 dBA
- Possibilité de fonctionnement en recyclage (SET 1/N1)

COULEUR Inox (DSH 685) RÉF. 40484200 | EAN : 8421152157336

COULEUR Inox (DSH 985) RÉF. 40484202 | EAN : 8421152157350

DIMENSIONS EXTÉRIEURES

➔ 600 / 900 mm



DBB 60/90

EASY



- Panneau de commande à boutons poussoirs
- Lampe de contrôle
- 2 ampoules LED
- 3 vitesses
- Puissance d'extraction (*): min. 234 m³/h - max. 700 m³/h
- Niveau sonore (*): min. 44 dBA - max. 60 dBA
- 2/3 filtres en aluminium

COULEUR Inox (DBB 60 HP) RÉF. 40460400 | EAN : 8421152069608

COULEUR Inox (DBB 90 HP) RÉF. 40460440 | EAN : 8421152069660

DIMENSIONS EXTÉRIEURES

➔ 600 / 900 mm



DSJ 680/980

EASY



- Panneau de commande à boutons poussoirs
- 3 vitesses
- 2 ampoules LED
- Voyant lumineux de fonctionnement
- Puissance d'extraction (*): min. 240 m³/h - max. 614 m³/h
- Niveau sonore (*): min. 48 dBA - max. 66 dBA
- 3/2 filtres inox

COULEUR Inox (DSJ 680) RÉF. 40484820 | EAN : 8421152157312

COULEUR Inox (DSJ 980) RÉF. 40484821 | EAN : 8421152157329

DIMENSIONS EXTÉRIEURES

➔ 900 / 600 mm



HOTTES DE PLAFOND

Discrétion et extraction maximale



NOTRE MEILLEURE OPTION

Si vous avez choisi la conception de cuisine ouverte et avec des espaces propres mais ne voulez pas d'éléments qui font irruption dans l'atmosphère de votre cuisine, les hottes intégrées au plafond sont notre meilleure option.

La hotte Teka DHT 1285 est une hotte non intrusive avec toute la capacité d'extraction nécessaire pour ce type de solutions et sans négliger une esthétique minimaliste en inox.



DHT 1285 INOX CEILING

MAESTRO



ECOPOWER

- Système d'aspiration périmétrique "Contour"
- Télécommande
- 6 vitesses + 4 intensives
- Programmeur de durée d'aspiration
- 4 ampoules LED
- Voyant lumineux de saturation des filtres
- Moteur blindé à double turbine ECOPOWER
- Puissance d'extraction (*): min. 315 m³/h - max. 807 m³/h
- Niveau sonore (*): min. 47 dBA - max. 60 dBA

COULEUR Inox
RÉF. 40484180 | EAN : 8421152145890

DIMENSIONS EXTÉRIEURES

➔ 1200 mm



INTEGRA 965

MAESTRO



48
KWH/ANNUM

ECOPOWER

- Deux possibilités d'installation : encastrable et pose libre
- Commande escamotable
- 3 vitesses
- 2 ampoules LED
- Moteur blindé à double turbine ECOPOWER
- Puissance d'extraction (*): min. 224 m³/h - max. 625 m³/h
- Niveau sonore (*): min. 46 dBA - max. 69 dBA
- Possibilité de fonctionnement en recyclage (filtre D9C)

COULEUR Aluminium
RÉF. 40489340 | EAN : 8421152147009

DIMENSIONS EXTÉRIEURES
➔ 894 mm



DHI 90 DECOR PANEL

MAESTRO



130
KWH/ANNUM

- Deux possibilités d'installation : encastrable et pose libre
- Panneaux latéraux et frontaux interchangeables
- Commandes électroniques rétro-éclairées
- 3 vitesses + 1 intensive
- 3 ampoules LED
- Panneau intérieur de nettoyage facile
- Moteur à double turbine
- Puissance d'extraction (*): min. 295 m³/h - max. 650 m³/h
- Niveau sonore (*): min. 48 dBA - max. 57 dBA
- Panneau d'intégration optionnel en inox (le panneau ne doit pas dépasser les 5,5 kg)



CNL 6815/9815 PLUS

MAESTRO



ECOPOWER

- Face avant en inox anti-traces amovible et remplaçable
- Commandes électroniques
- 5 vitesses + 1 intensive
- Programmateur de durée d'aspiration
- Barre d'éclairage LED
- Automatique
- Moteur blindé à double turbine ECOPOWER
- Puissance d'extraction (*): min. 295 m³/h - max. 730 m³/h
- Niveau sonore (*): min. 53 dBA - max. 65 dBA
- Possibilité de fonctionnement en recyclage (filtre D1C)

COULEUR Inox (CNL 6815 PLUS) RÉF. 40436840 | EAN : 8421152146248
COULEUR Inox (CNL 9815 PLUS) RÉF. 40436860 | EAN : 8421152146262

DIMENSIONS EXTÉRIEURES
➔ 600 / 900 mm

MULTIPLES SOLUTIONS, DIFFÉRENTES INSTALLATIONS

La hotte DHI propose la flexibilité d'installation comme une grande nouveauté : elle s'adapte à la conception que vous choisissez pour votre cuisine.

Elle peut être installée comme hotte en pose libre avec le panneau assorti à vos meubles ou avec le panneau en inox anti-traces pour un « look Teka ».

Une autre possibilité est son intégration totale dans le meuble de cuisine. À vous de choisir !

COULEUR Aluminium
RÉF. 40487400 | EAN : 8421152098363

DIMENSIONS EXTÉRIEURES
➔ 900 mm



GFG 2 INOX

TOTAL



99
KWH/ANNUM

- Hotte encastrable
- Boutons poussoirs
- 3 vitesses
- Barre d'éclairage LED
- Moteur blindé à double turbine ECOPOWER
- Puissance d'extraction (*) : min. 223 m³/h - max. 329 m³/h
- Niveau sonore (*) : min. 53 dBA - max. 63 dBA
- Possibilité de fonctionnement en recyclage (filtre C3C)
- Filtre en inox longue durée



CNL 6415 PLUS

TOTAL



30
KWH/ANNUM

ECOPOWER

- Face avant en inox anti-trace amovible et remplaçable
- Commandes électroniques
- 2 vitesses + 1 intensive
- Programmeur de durée d'aspiration
- 2 ampoules LED
- Automatique
- Moteur blindé à double turbine ECOPOWER
- Puissance d'extraction (*) : min. 226 m³/h - max. 385 m³/h
- Niveau sonore (*) : min. 57 dBA - max. 64 dBA
- Possibilité de fonctionnement en recyclage (filtre CNL 1 C)

COULEUR Inox

RÉF. 40446753 | EAN : 8421152146040

DIMENSIONS EXTÉRIEURES

➔ 550 mm

COULEUR Inox

RÉF. 40436820 | EAN : 8421152146200

DIMENSIONS EXTÉRIEURES

➔ 600 mm



TL 6420

EASY



162
KWH/ANNUM



- Face avant en inox amovible et remplaçable
- Commandes mécaniques
- 3 vitesses
- Barre d'éclairage LED
- Deux moteurs
- Puissance d'extraction (*) : min. 177 m³/h - max. 354 m³/h
- Niveau sonore (*) : min. 55 dBA - max. 69 dBA
- Possibilité de fonctionnement en recyclage (filtre C1C)

COULEUR Inox

RÉF. 40474260 | EAN : 8421152146019

DIMENSIONS EXTÉRIEURES

➔ 600 mm



MODÈLES	DPL 1185	DH2 1285 ISLAND DH2 985 ISLAND	CC 485 INOX	DVT 980	DLV 998 DLV 985
Consommation annuelle d'énergie (AEChood) kWh/a	49,3	47,8	44,7	128,0	51,8
Classe d'efficacité énergétique	A	A	A	D	A
Efficacité dynamique des fluides (FDE)	32,1	32,3	32,2	13,7	34,5
Classe d'efficacité dynamique du fluide	A	A	A	D	A
Effet lumineux (Lehood) lux / Watt	58,3	58,3	87,3	69,8	55,7
Efficacité d'éclairage classe	A	A	A	A	A
Efficacité du filtrage des graisses (GFE) %	75,9	83,4	77,8	75,9	75,9
Filtrage des graisses Classe d'efficacité	C	C	C	C	C
Débit d'air (Qmin) m ³ / h	331	311	305	259	325
Débit d'air (Qmax) m ³ / h	629	605	525	423	614
Débit d'air (Qboost) m ³ / h	782	796	771	730	782
Bruit (LwA) Vitesse minimale, dB	54	52	50	50	54
Bruit (LwA) Vitesse max., dB	66	66	72	58,0	65
Bruit (LwA) Vitesse d'impulsion, dB	69	71	78	69,0	72
Off mode Puissance (Po), W	0,0	0,0	0,0	0,0	0,32
Puissance de secours (Ps), W	0,74	0,56	0,74	0,74	0
Indice d'efficacité énergétique (EELhood)	50,1	50,1	47,3	89,6	48,3
Facteur d'augmentation de temps (f)	0,8	0,8	0,8	1,5	0,8
Débit d'air au point d'efficacité maximum (Qbep) m ³ / h	346	341	345	402	440
Pression d'air au point d'efficacité maximum (Pbep) Pa	464	456	465	278	452
Puissance absorbée au point d'efficacité énergétique (Wbep).W	139	133,7	138,2	225,8	160,0
Puissance nominale du système d'éclairage (WL) W	12	12,0	6,0	6	7
Illumination moyenne du système d'éclairage sur la surface de cuisson (Emiddle) Lux	700	700	524	419	390

FONCTIONNALITÉS

Type	Ilôt	Ilôt	Ilôt	Vertical	Vertical
Largeur (mm)	1.100	1.200/900	400	900	900
Couleur(s)	Inox & Noir	Inox	Inox	Noir / Blanc	Noir
Type d'aspiration	Extraction sur le bord	Conventionnelle	Conventionnelle	Extraction sur le bord	Extraction sur le bord
Panneau de commande	Touch Control avec écran blanc	Touch Control avec écran blanc	Touch Control avec écran blanc	Touch Control avec écran blanc	Touch Control avec écran blanc
Arrêt minuterie	-	-	-	-	-
Indicateur de saturation du filtre	•	•	•	•	•
Lampe de contrôle	•	•	•	•	•
Capteur d'humidité	-	-	-	-	-
Nombre de vitesses	3 + 1	3 + 1	3 + 1	3 + 1	3 + 1
Capacité d'extraction version évacuation (m ³ / h)	920	920	920	825	814
Type Lampes	LED	LED	LED	LED	LED
Nombre et puissance de lampe, W	4 x 3W	4 x 3W	2 X 3W	2 x 3W	1 x 7W
Nombre de filtres	3	2 / 4 / 3	1	1	2
Description du filtre	Panneau inox, filtres en aluminium dessous	Inox	Inox	Panneau en verre, filtres en aluminium dessous	Panneau en verre, filtres en aluminium dessous
Éclairage automatique	-	-	-	-	-
Panneau avant interchangeable	-	-	-	-	-
Panneau avant anti traces	-	-	-	-	-

ACCESSOIRES

Clapet anti retour	•	•	•	•	•
Réduction de la sortie 150/120 mm	•	•	•	•	•
Extension de la sortie 120/120 mm	-	-	-	-	-
Filtre charbon (en option)	D4C + adaptateur	D4C + adaptateur	D4C + adaptateur	D4C	D4C + adaptateur
Kit de recirculation (en option)	SET 1/T + adaptateur	SET 1/T + adaptateur	SET 1/I + adaptateur	SET 1/M	SET 1/N + adaptateur

SPÉCIFICATIONS TECHNIQUES

Nombre et type de moteur	1 DT	1 DT	1 DT	1 DT	1 DT
Puissance du moteur, W	280	280	280	230	280
Ø Sortie, mm	150	150	150	150	150
Tension, V	220 - 240	220 - 240	220 - 240	220 - 240	230
Fréquence, Hz	50 / 60	50 / 60	50 / 60	50 / 60	50
Puissance totale de la hotte, W	292	292	286	236	287



MODÈLES	DVT 985	DVT 680	DGW 97350 EOS DGW 67350 EOS	NCW 97350 EOS NCW 67350 EOS
Consommation annuelle d'énergie (AEChood) kWh/a	51,1	128,0	56,7	56,7
Classe d'efficacité énergétique	A	D	A	A
Efficacité dynamique des fluides (FDE)	32,3	13,7	30,5	30,5
Classe d'efficacité dynamique du fluide	A	D	A	A
Effet lumineux (Lehood) lux / Watt	69,8	69,8	65,2 / 73,8	65,2 / 73,8
Efficacité d'éclairage classe	A	A	A	A
Efficacité du filtrage des graisses (GFE) %	75,9	75,9	83,7	83,7
Filtrage des graisses Classe d'efficacité	C	C	C	C
Débit d'air (Qmin) m ³ / h	303	259	315	315
Débit d'air (Qmax) m ³ / h	599	423	631	631
Débit d'air (Qboost) m ³ / h	786	730	807	807
Bruit (LwA) Vitesse minimale, dB	52	50	56	56
Bruit (LwA) Vitesse max., dB	66	58	68	68
Bruit (LwA) Vitesse d'impulsion, dB	71	69	72	72
Off mode Puissance (Po), W	0	0	0	0
Puissance de secours (Ps), W	0,74	0,74	0,56	0,56
Indice d'efficacité énergétique (EEIhood)	47,9	89,6	53,3	53,3
Facteur d'augmentation de temps (f)	0,8	1,5	0,9	0,9
Débit d'air au point d'efficacité maximum (Qbep) m ³ / h	404,9	402	403,9	403,9
Pression d'air au point d'efficacité maximum (Pbep) Pa	460	278	434,0	434,0
Puissance absorbée au point d'efficacité énergétique (Wbep).W	160,1	225,8	159,4	159,4
Puissance nominale du système d'éclairage (WL) W	6	6	6,0	6,0
Illumination moyenne du système d'éclairage sur la surface de cuisson (Emiddle) Lux	419	419	391 / 443	391 / 443

FONCTIONNALITÉS

Type	Vertical	Vertical	Pyramidal	Pyramidal
Largeur (mm)	900	600	900 / 600	900 / 600
Couleur(s)	Blanc / Noir	Blanc / Noir	Verre-Inox	Verre-Inox
Type d'aspiration	Extraction sur le bord	Extraction sur le bord	Conventionnelle	Conventionnelle
Panneau de commande	Touch Control avec écran blanc	Touch Control avec écran blanc	Control électronique rétro-éclairé avec écran blanc	Control électronique rétro-éclairé avec écran blanc
Arrêt minuterie	-	-	-	-
Indicateur de saturation du filtre	•	•	•	•
Lampe de contrôle	•	•	•	•
Capteur d'humidité	-	-	-	-
Nombre de vitesses	3 + 1	3 + 1	3 + 1	3 + 1
Capacité d'extraction version évacuation (m ³ / h)	895	825	895	895
Type Lampes	LED	LED	LED	LED
Nombre et puissance de lampe, W	2 X 3W	2 X 3W	2 X 3W	2 X 3W
Nombre de filtres	1	1	1	1
Description du filtre	Panneau en verre, filtres en aluminium dessous	Panneau en verre, filtres en aluminium dessous	Inox	Inox
Éclairage automatique	-	-	-	-
Panneau avant interchangeable	-	-	-	-
Panneau avant anti traces	-	-	-	-

ACCESSOIRES

Clapet anti retour	•	•	•	•
Réduction de la sortie 150/120 mm	•	•	•	•
Extension de la sortie 120/120 mm	-	-	-	-
Filtre charbon (en option)	D4C + adaptateur	D4C	D4C + adaptateur	D4C + adaptateur
Kit de recirculation (en option)	SET 1/M + adaptateur	SET 1/M	SET 1/N + adaptateur	SET 1/N + adaptateur

SPÉCIFICATIONS TECHNIQUES

Nombre et type de moteur	1 DT	1 DT	1 DT	1 DT
Puissance du moteur, W	280	230	280	280
Ø Sortie, mm	150	150	150	150
Tension, V	220 - 240	220 - 240	220 - 240	220 - 240
Fréquence, Hz	50 / 60	50 / 60	50 / 60	50 / 60
Puissance totale de la hotte, W	286	236	286	286



MODÈLES	TIKAL DSS 785	TIKAL DSS 985	DBB 90/60	DSJ 980 / 680
Consommation annuelle d'énergie (AEChood) kWh/a	52,4	54,6	62,3	96,7
Classe d'efficacité énergétique	A	A	D	C
Efficacité dynamique des fluides (FDE)	33,0	33,0	6,9	16,4
Classe d'efficacité dynamique du fluide	A	A	F	D
Effet lumineux (Lehood) lux / Watt	43,3	41,7	5,9	31,7 / 35
Efficacité d'éclairage classe	A	A	F	A
Efficacité du filtrage des graisses (GFE) %	82,7	82,7	73,4	76,1
Filtrage des graisses Classe d'efficacité	C	C	D	C
Débit d'air (Qmin) m ³ / h	303	303	234	268
Débit d'air (Qmax) m ³ / h	597	597	380	614
Débit d'air (Qboost) m ³ / h	760,0	760,0	0	0
Bruit (LwA) Vitesse minimale, dB	54	54	44	48
Bruit (LwA) Vitesse max., dB	68	68	60	66
Bruit (LwA) Vitesse d'impulsion, dB	73	73	0	0
Off mode Puissance (Po), W	0,32	0,32	0	0
Puissance de secours (Ps), W	0	0	0	0
Indice d'efficacité énergétique (EEIhood)	49,2	50,4	93,3	81,5
Facteur d'augmentation de temps (f)	0,8	0,8	1,8	1,4
Débit d'air au point d'efficacité maximum (Qbep) m ³ / h	418	418	210,6	363,1
Pression d'air au point d'efficacité maximum (Pbep) Pa	446	446	99	301
Puissance absorbée au point d'efficacité énergétique (Wbep) W	157	157	83,7	185
Puissance nominale du système d'éclairage (WL) W	9	12	10	3
Illumination moyenne du système d'éclairage sur la surface de cuisson (Emiddle) Lux	390	500	59	105

FONCTIONNALITÉS

Type	Pyramidal	Pyramidal	Pyramidal	Horizontal
Largeur (mm)	700	900	900 / 600	900 / 600
Couleur(s)	Inox	Inox	Inox	Inox
Type d'aspiration	Conventionnelle	Conventionnelle	Conventionnelle	Conventionnelle
Panneau de commande	Boutons poussoirs lumineux	Boutons poussoirs lumineux	Boutons poussoirs	Boutons poussoirs
Arrêt minuterie	-	-	-	-
Indicateur de saturation du filtre	•	•	-	-
Lampe de contrôle	-	-	-	-
Capteur d'humidité	-	-	•	•
Nombre de vitesses	3 + 1	3 + 1	3	3
Capacité d'extraction version évacuation (m ³ / h)	792	792	700	850
Type Lampes	LED	LED	LED	Halogène
Nombre et puissance de lampe, W	1 x 9W	1 x 12W	2 x 5W	2x20W
Nombre de filtres	2	3	3 / 2	3 / 2
Description du filtre	Inox	Inox	Aluminium	Inox
Éclairage automatique	-	-	-	-
Panneau avant interchangeable	-	-	-	-
Panneau avant anti traces	-	-	-	-

ACCESSOIRES

Clapet anti retour	•	•	•	•
Réduction de la sortie 150/120 mm	•	•	•	•
Extension de la sortie 120/120 mm	-	-	-	-
Filtre charbon (en option)	D4C + adaptateur	D4C + adaptateur	D4C	D4C
Kit de recirculation (en option)	SET 1/N + adaptateur	SET 1/N + adaptateur	SET 1/M	SET 1/N

SPÉCIFICATIONS TECHNIQUES

Nombre et type de moteur	1 DT	1 DT	1 DT	1 DT
Puissance du moteur, W	280	280	105	230
Ø Sortie, mm	150	150	150	150
Tension, V	230	230	220 - 240	220 - 240
Fréquence, Hz	50	50	50 / 60	50 / 60
Puissance totale de la hotte, W	289	292	115	270



MODÈLES	DLH 985 T PERFECTA4	DLH 686 T DLH 986 T	DLH 1186 T	DSH 685
Consommation annuelle d'énergie (AEChood) kWh/a	55,5	40,7	40,7	54,7
Classe d'efficacité énergétique	A	A+	A+	A
Efficacité dynamique des fluides (FDE)	31,6	35,3	35,3	31,0
Classe d'efficacité dynamique du fluide	A	A	A	A
Effet lumineux (Lehood) lux / Watt	55,7	49,3 / 55,2	49,3	55,2
Efficacité d'éclairage classe	A	A	A	A
Efficacité du filtrage des graisses (GFE) %	98,2	82,0	82,2	82,0
Filtrage des graisses Classe d'efficacité	A	C	C	C
Débit d'air (Qmin) m ³ / h	306	303	303	305
Débit d'air (Qmax) m ³ / h	586	584	584	586
Débit d'air (Qboost) m ³ / h	740	701	701	735
Bruit (LwA) Vitesse minimale, dB	54	53	53	54
Bruit (LwA) Vitesse max., dB	68	69	59	68
Bruit (LwA) Vitesse d'impulsion, dB	72	72	72	72
Off mode Puissance (Po), W	0,32	0,25	0,25	0,25
Puissance de secours (Ps), W	0	0	0	0
Indice d'efficacité énergétique (EEIhood)	53,6	42,0	42,0	53,2
Facteur d'augmentation de temps (f)	0,9	0,7	0,7	0,9
Débit d'air au point d'efficacité maximum (Qbep) m ³ / h	391,7	385,3	469	388,0
Pression d'air au point d'efficacité maximum (Pbep) Pa	445	469	469	440
Puissance absorbée au point d'efficacité énergétique (Wbep).W	153,3	142,2	142,2	153,1
Puissance nominale du système d'éclairage (WL) W	7	6	6	6
Illumination moyenne du système d'éclairage sur la surface de cuisson (Emiddle) Lux	390	296 / 331	296	331

FONCTIONNALITÉS

Type	Horizontal	Horizontal	Horizontal	Horizontal
Largeur (mm)	900	600 / 900	1.100	600
Couleur(s)	Inox / Noir	Inox / Noir	Inox / Noir	Inox
Type d'aspiration	Conventionnelle	Conventionnelle	Conventionnelle	Conventionnelle
Panneau de commande	Touch Control avec écran blanc	Touch Control avec écran blanc	Touch Control avec écran blanc	Touch Control avec écran blanc
Arrêt minuterie	•	•/•	•	•
Indicateur de saturation du filtre	•	•/•	•	•
Lampe de contrôle	•	•/•	•	•
Capteur d'humidité	-	-	-	-
Nombre de vitesses	3 + 1	3 + 1	3 + 1	3 + 1
Capacité d'extraction version évacuation (m ³ / h)	795	920	920	920
Type Lampes	LED	LED	LED	LED
Nombre et puissance de lampe, W	1 x 7W	1 x 6W	1 x 6W	1 x 6W
Nombre de filtres	3	2	2	2
Description du filtre	Inox	Inox	Inox	Inox
Éclairage automatique	-	- / -	-	-
Panneau avant interchangeable	-	- / -	-	-
Panneau avant anti traces	-	- / -	-	-

ACCESSOIRES

Clapet anti retour	•	•	•	•
Réduction de la sortie 150/120 mm	•	•	•	•
Extension de la sortie 120/120 mm	-	-	-	-
Filtre charbon (en option)	2	2	2	2
Kit de recirculation (en option)	SET 1/N1	SET D1CTP	SET D1CTP	SET 1/N1

SPÉCIFICATIONS TECHNIQUES

Nombre et type de moteur	GreenFluid classe A	1 DT	1 DT	1 DT
Puissance du moteur, W	280	265	265	-
Ø Sortie, mm	150	150	150	150
Tension, V	230	220 / 240	220 / 240	220 / 240
Fréquence, Hz	50	50 / 60	50 / 60	50
Puissance totale de la hotte, W	287	271	271	-



MODÈLES	DSH 985	DHT 1285	TL 6420	DHI 90
Consommation annuelle d'énergie (AEChood) kWh/a	54,7	46,7	129,6	130,2
Classe d'efficacité énergétique	A	A	E	D
Efficacité dynamique des fluides (FDE)	31,0	32,1	6,1	13,7
Classe d'efficacité dynamique du fluide	A	A	F	D
Effet lumineux (Lehood) lux / Watt	49,3	32,1	5	75,0
Efficacité d'éclairage classe	A	A	F	A
Efficacité du filtrage des graisses (GFE) %	82,0	86,8	69,3	83,7
Filtrage des graisses Classe d'efficacité	C	B	D	C
Débit d'air (Qmin) m ³ / h	305	315	177	295
Débit d'air (Qmax) m ³ / h	586	631	354	400
Débit d'air (Qboost) m ³ / h	735	807	-	650
Bruit (LwA) Vitesse minimale, dB	54	47	55	48
Bruit (LwA) Vitesse max., dB	68	60	69	57
Bruit (LwA) Vitesse d'impulsion, dB	72	66	-	68
Off mode Puissance (Po), W	0,25	0,47	0	0
Puissance de secours (Ps), W	0	0	0	0,95
Indice d'efficacité énergétique (EELhood)	53,2	49,9	105,30	90,2
Facteur d'augmentation de temps (f)	0,9	0,8	1,8	1,5
Débit d'air au point d'efficacité maximum (Qbep) m ³ / h	388,0	329,8	206,0	402
Pression d'air au point d'efficacité maximum (Pbep) Pa	440	459	195	278
Puissance absorbée au point d'efficacité énergétique (Wbep).W	153,1	130,1	184,0	225,8
Puissance nominale du système d'éclairage (WL) W	6	12	56	9
Illumination moyenne du système d'éclairage sur la surface de cuisson (Emiddle) Lux	296	700	59	675

FONCTIONNALITÉS

Type	Horizontal	Vertical	Plafond	Encastrée / Libre installation
Largeur (mm)	900	1.200	600	900
Couleur(s)	Inox	Inox	Inox	Inox
Type d'aspiration	Conventionnelle	Extraction sur le bord	Conventionnelle	Conventionnelle
Panneau de commande	Touch Control avec écran blanc	Control remote	Boutons poussoirs	Contrôle électronique rétro-éclairé
Arrêt minuterie	•	•	-	-
Indicateur de saturation du filtre	•	•	-	•
Lampe de contrôle	•	•	-	-
Capteur d'humidité	-	-	-	-
Nombre de vitesses	3 + 1	6 + 4	3	3 + 1
Capacité d'extraction version évacuation (m ³ / h)	920	920	600	850
Type Lampes	LED	LED	LED	LED
Nombre et puissance de lampe, W	1 x 6W	4 x 3W	2 x 6W	3x3 W
Nombre de filtres	3	4	2	2
Description du filtre	Inox	Aluminium	Aluminium	Inox
Éclairage automatique	-	-	-	•
Panneau avant interchangeable	-	-	•	-
Panneau avant anti traces	-	-	-	-

ACCESSOIRES

Clapet anti retour	•	-	•	•
Réduction de la sortie 150/120 mm	•	•	-	•
Extension de la sortie 120/120 mm	-	-	•	-
Filtre charbon (en option)	2	2	2	D4C compris
Kit de recirculation (en option)	SET 1/N1	-	-	SET 1S compris

SPÉCIFICATIONS TECHNIQUES

Nombre et type de moteur	1 DT	1 DT	2 classe E	1 DT
Puissance du moteur, W	-	280	230	230
Ø Sortie, mm	150	150	120	150
Tension, V	220 / 240	220 / 240	230	220 - 240
Fréquence, Hz	50	50	50	50 / 60
Puissance totale de la hotte, W	-	292	231	239



MODÈLES	INTEGRA 965	GFG 2 GFG 2 W/B	CNL 9815 PLUS CNL 6815 PLUS	CNL 6415 PLUS
Consommation annuelle d'énergie (AEChood) kWh/a	47,8	98,9	56,6/54,5	30,3
Classe d'efficacité énergétique	A	E	A	A
Efficacité dynamique des fluides (FDE)	31,6	6,5 / 6,4	33,1	26,7
Classe d'efficacité dynamique du fluide	A	F	A	B
Effet lumineux (Lehood) lux / Watt	29,0	16,4 / 16	41,7 / 43,3	43,3
Efficacité d'éclairage classe	A	C / D	A	A
Efficacité du filtrage des graisses (GFE) %	76,0	85,7	84	84,0
Filtrage des graisses Classe d'efficacité	C	B	C	C
Débit d'air (Qmin) m ³ / h	224	223	295	141
Débit d'air (Qmax) m ³ / h	625	329	555	293
Débit d'air (Qboost) m ³ / h	0	0,0	730	385
Bruit (LwA) Vitesse minimale, dB	46	53	53	52
Bruit (LwA) Vitesse max., dB	69	63	65	64
Bruit (LwA) Vitesse d'impulsion, dB	0	0	70	69
Off mode Puissance (Po), W	0	0	0	0
Puissance de secours (Ps), W	0	0	0	0
Indice d'efficacité énergétique (EEIhood)	52	101,1 / 100,5	50,5 / 49,3	54,1
Facteur d'augmentation de temps (f)	0,9	1,8	0,8	1,0
Débit d'air au point d'efficacité maximum (Qbep) m ³ / h	352	228	420	237
Pression d'air au point d'efficacité maximum (Pbep) Pa	434	149	465	264
Puissance absorbée au point d'efficacité énergétique (Wbep) W	134,5	145	164	65
Puissance nominale du système d'éclairage (WL) W	5	5	12	9
Illumination moyenne du système d'éclairage sur la surface de cuisson (Emiddle) Lux	145	82	500/390	390

FONCTIONNALITÉS

Type	Encastrée	Plafond	Plafond	Plafond
Largeur (mm)	894	550	900/600	600
Couleur(s)	Inox	Inox / Verre blanc / noir	Inox	Inox / Verre blanc / noir
Type d'aspiration	Conventionnelle	Conventionnelle	Conventionnelle	Conventionnelle
Panneau de commande	Commande rotatoire	Boutons poussoirs	Électronique	Électronique
Arrêt minuterie	-	-	-	-
Indicateur de saturation du filtre	-	-	•	•
Lampe de contrôle	-	-	-	-
Capteur d'humidité	-	-	-	-
Nombre de vitesses	3	3	5+1	5+1
Capacité d'extraction version évacuation (m ³ / h)	630	444	393	393
Type Lampes	LED	LED	LED	LED
Nombre et puissance de lampe, W	2 X 2,5W	1x5W	1x12W / 1x9W	1 x 9W
Nombre de filtres	2	1	4 / 2	2
Description du filtre	Aluminium	Inox / Aluminium	Inox	Inox
Éclairage automatique	-	-	-	-
Panneau avant interchangeable	-	-	•	•
Panneau avant anti traces	-	-	•	•

ACCESSOIRES

Clapet anti retour	•	•	•	•
Réduction de la sortie 150/120 mm	•	-	•	-
Extension de la sortie 120/120 mm	-	•	-	-
Filtre charbon (en option)	D9C	C3C	D4C + adaptateur	CNL 1C
Kit de recirculation (en option)	-	-	-	-

SPÉCIFICATIONS TECHNIQUES

Nombre et type de moteur	1 DT	1 DT	1 DT	1 DT
Puissance du moteur, W	260	175	265	110
Ø Sortie, mm	150	120	150	120
Tension, V	220 - 240	230	230	230
Fréquence, Hz	50/60	50	50	50
Puissance totale de la hotte, W	265	180	277 / 274	119

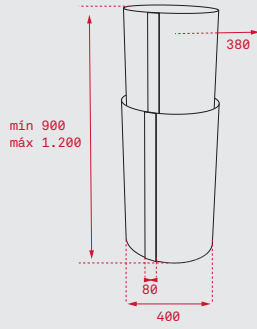

CC 485

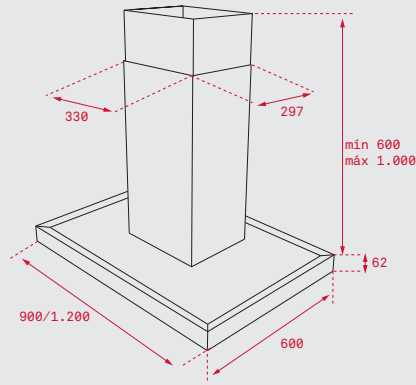

DH2 1285 / 985

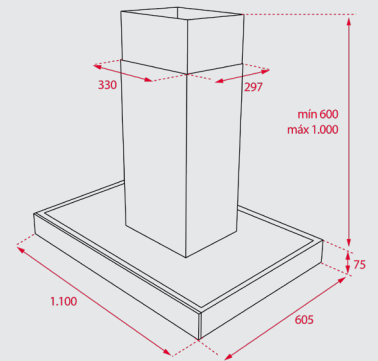

DPL 1185

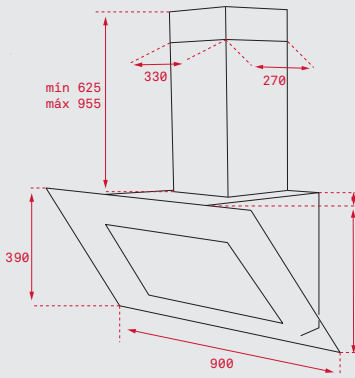

DLV 998 / 980

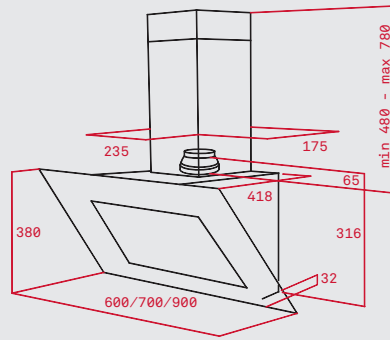

DVT 685 · DVT 980 / 680

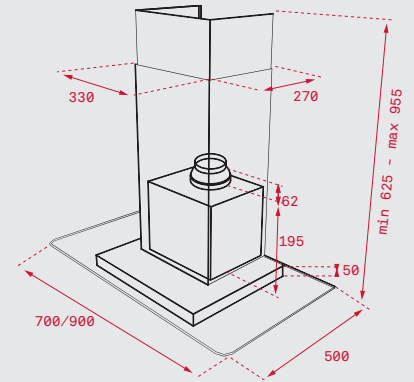

DG 985 / 685

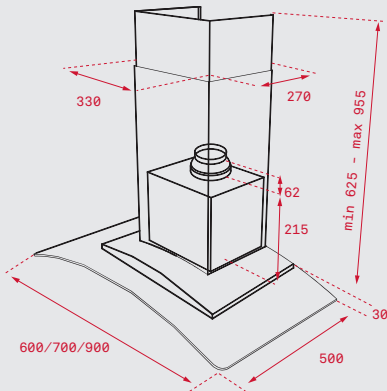

NC 985 / 685

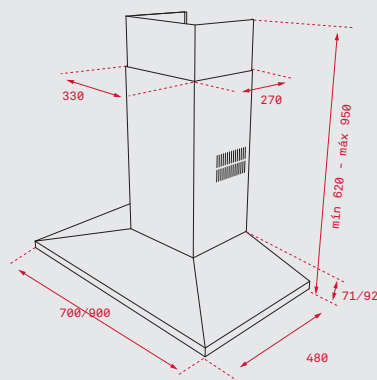

DSS 985 / 785

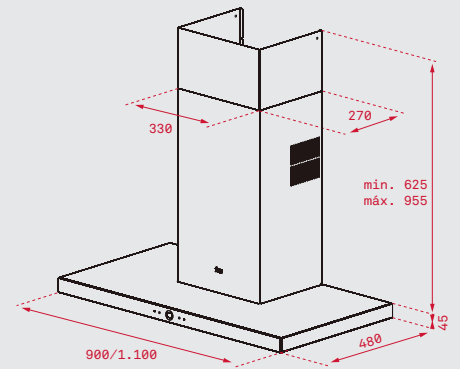

DLH 985 T

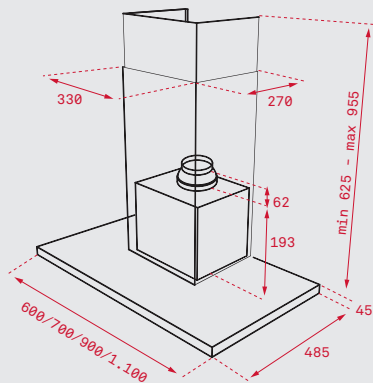

DLH 1186 / 986 / 686 T

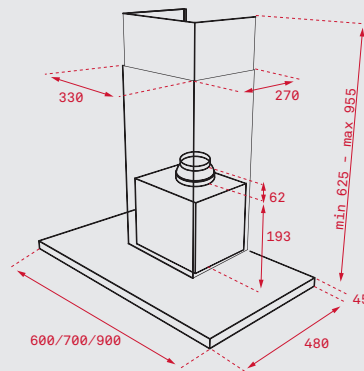

DSH 685 / 985

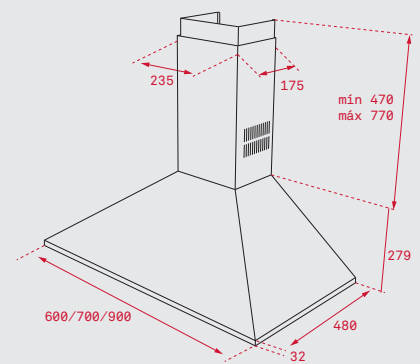

DBB 90 / 60 HP

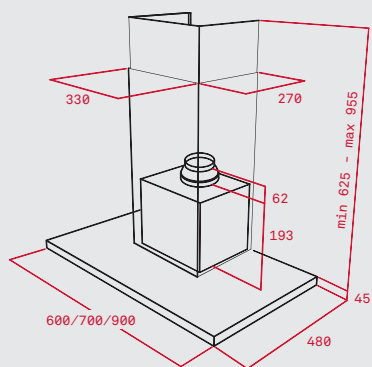

DJ 980 / 680

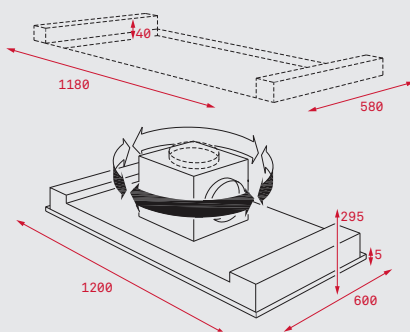

DHT 1285

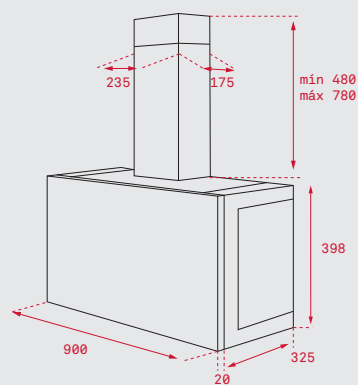

DHI 90

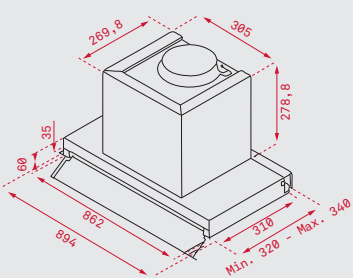

INTEGRA 965

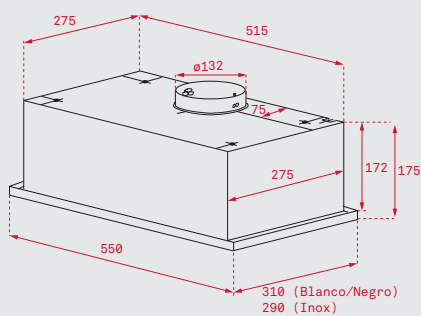

GFG 2

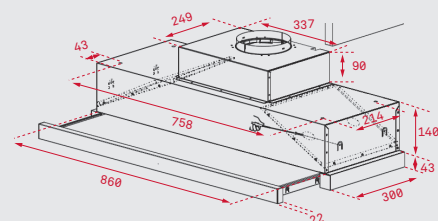

CNL 9815 PLUS

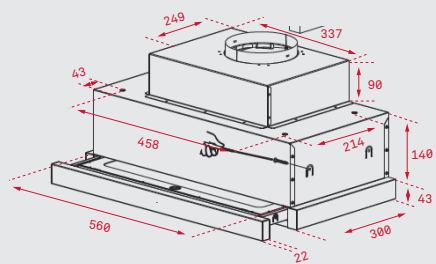

CNL 6815 PLUS

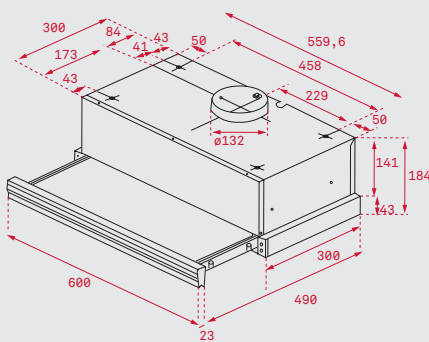

CNL 6415 PLUS

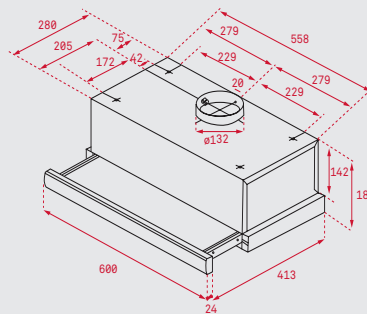

TL 6420