

I WISH

PRENDRE SOIN DE MA SANTÉ
AVEC DES PRODUITS FRAIS

par
TEKA RÉFRIGÉRATEURS





RÉFRIGÉRATEURS

WISHES COME TRUE

*Le froid joue lui aussi un rôle important dans la chaleur de la maison.
Nos réfrigérateurs WISH maintiennent la fraîcheur des aliments parce qu'ils
préservent leurs substances nutritives et leurs vitamines de manière efficace.*



APERÇU DE LA GAMME





RÉFRIGÉRATEURS TEKA

Prenez soin de votre santé en prenant soin de votre nourriture fraîche

LES RÉFRIGÉRATEURS TEKA OFFRENT UNE EXCELLENTE PERFORMANCE AVEC UNE CONSOMMATION D'ÉNERGIE A++ . GRÂCE À LA TECHNOLOGIE NO FROST ET À SON SYSTÈME ANTI-BACTÉRIEN, VOTRE NOURRITURE RESTERA TOUJOURS FRAÎCHE .



RÉELLE EFFICACITÉ EN MATIÈRE D'ÉNERGIE

Notre gamme de réfrigérateurs et congélateurs a été conçue dans un souci d'efficacité. Économisez de l'argent grâce à la technologie la plus avancée.

De plus, en utilisant R600A, un frigorigène écologique, votre réfrigérateur a moins d'impact sur l'environnement.



FONCTION ÉCOLOGIQUE

Grâce à cette fonction, les réfrigérateurs maintiennent une température optimale et constante tout en réduisant la consommation d'énergie et en empêchant la prolifération de bactéries. Elle maintient le réfrigérateur à 6°C et le congélateur à -18°C.



SYSTÈME ANTI-BACTÉRIEN

La cavité et les portes des réfrigérateurs Teka ont été traitées minutieusement : le film anti-bactérien contient des ions d'argent et empêche la prolifération de bactéries et de micro-organismes à l'intérieur du réfrigérateur. Grâce à ce système, la nourriture reste fraîche et bonne plus longtemps, évitant ainsi les maladies comme la salmonelle, la maladie du légionnaire ou l'hépatite C. Certains modèles possèdent 4 systèmes anti-bactériens : dans le joint, l'ionisateur, le filtre anti-odeurs anti-bactérien et la couverture argentée du plastique intérieur.



SYSTÈME NO FROST : FROID SANS GELER

Le Système No Frost de Teka offre une fonction de congélation rapide et de grande qualité, conservant la nourriture de manière optimale et éliminant les odeurs. Le réfrigérateur dégivre automatiquement et recueille les dépôts d'eau dans un compartiment séparé où elle s'évapore. Cela permet de maintenir une température optimale et constante dans tout le réfrigérateur et de contrôler la température avec meilleure précision qu'un réfrigérateur traditionnel. De cette façon, il contrôle le niveau d'humidité à tout moment et empêche la formation de glace et de givre sur les parois et sur la nourriture.



FUZZY LOGIC

Le Système Fuzzy Logic distribue une température automatique constante et précise sans que l'utilisateur ne doive intervenir. Le système a un contrôle électronique qui règle la température par l'intermédiaire de capteurs indépendants, situés un peu partout dans le réfrigérateur. Ceci permet de maintenir une température constante et de s'adapter automatiquement à la température extérieure. Toutes les informations relatives à la température - intérieure et extérieure - sont recueillies grâce au contrôle électronique qui règle l'arrivée d'air froid et distribue les différentes températures à chaque compartiment.





LE FROID INTELLIGENT

La commande électronique Teka optimise les performances de nos réfrigérateurs. Par exemple, sa mémoire lui permet de réinitialiser la température sélectionnée après une panne d'électricité.



TIROIR À LÉGUMES AVEC CONTRÔLE D'HUMIDITÉ

Les tiroirs transparents avec fonction de réglage d'humidité et de température présentent différents niveaux d'humidité : haut, idéal pour les fruits et les légumes frais, et bas pour la viande et le poisson.



FONCTION VACANCES

Si vous n'utilisez pas le réfrigérateur pendant une longue période, la fonction Vacances est l'option idéale. Elle éteint le réfrigérateur tout en maintenant le congélateur à -18°C .

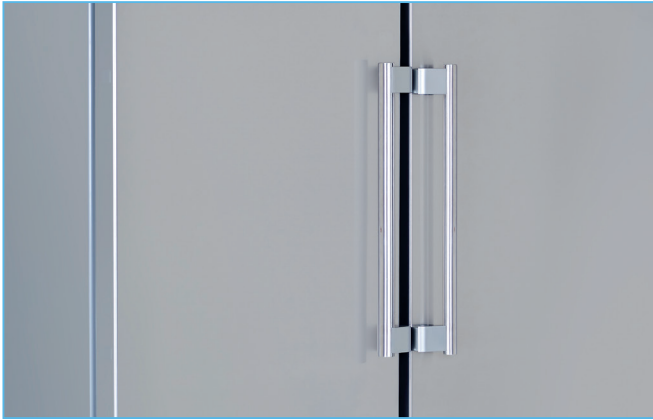

NOUVELLE POIGNÉE EASY OPEN

N'avez-vous jamais eu envie que la poignée de votre réfrigérateur soit plus facile à manipuler ? Grâce au nouveau système d'ouverture Easy Open de Teka, c'est chose faite. Un simple mouvement horizontal des poignées en aluminium relâche le vide d'air, ce qui facilite l'ouverture de la porte. La nouvelle poignée Easy Open du combiné réfrigérateur et congélateur vertical protège aussi mieux votre appareil.

UN NOUVEL ÉCLAIRAGE À LED

Les nouvelles ampoules à LED des réfrigérateurs Teka créent un éclairage blanc chaleureux. Le contenu de votre réfrigérateur est plus visible, même lorsqu'il est plein. La durée de vie des LED est beaucoup plus longue que celle des ampoules conventionnelles. Elles sont en outre nettement moins énergivores. Enfin, comme elles ne chauffent pas, elles n'ont aucune incidence sur la température intérieure.



UN CONGÉLATEUR ENCORE PLUS POLYVALENT

Les nouveaux réfrigérateurs Teka sont dotés d'un congélateur extrêmement polyvalent. Vous pouvez en extraire les tiroirs pour déposer vos aliments (même les pièces les plus imposantes) directement sur les clayettes en verre. Toutes les combinaisons sont possibles.



ZONE 0 - 3 °C

Si vous souhaitez conserver toutes les propriétés nutritionnelles de vos légumes, viandes ou produits d'épicerie trois fois plus longtemps, déposez-les dans le compartiment frais. Il assure une conservation optimale des aliments frais, mais évite aussi la prolifération des bactéries de listeria qui se développent à partir de 4°C.





POLAR NFE4 900 X

MAESTRO



- Froid No Frost Total : réfrigérateur et congélateur
- Contrôle électronique avec écran LCD multifonction sur la porte
- Fonction Vacances / ECO
- Indicateur digital de température du réfrigérateur et du congélateur
- 4 systèmes antibactériens
- Congélation et refroidissement rapides
- 2 zones de conservation 0-3°C
- Distributeur intérieur de glaçons
- Zone convertible réfrigérateur-congélateur 8multizones (-24°C/10°C) : 77 litres
- Clayettes de verre de sécurité réglables en hauteur
- 2 tiroirs transparents pour les légumes
- Alarmes de température et d'ouverture de porte visuelles et sonores
- Éclairage intérieur à LED
- Filtre Air-clean (système de nettoyage de l'air intérieur)
- Roues dedéplacement avant et arrière

COULEUR Inox

RÉF. 113430001 | EAN : 8434778000764

DIMENSIONS EXTÉRIEURES

↑ 1825mm → 920mm ↻ 765mm



POLAR NFE3 620 X

MAESTRO



- Froid No Frost Total : réfrigérateur et congélateur
- Contrôle électronique avec écran LCD multifonction sur la porte
- Fonction Vacances / ECO
- Indicateur d'humidité optimale
- Indicateur digital de température du réfrigérateur et du congélateur
- 3 systèmes antibactériens
- Congélation et refroidissement rapides
- Zone de conservation 0-3°C
- Distributeur de glaçons intérieur à basculement
- Clayettes de verre de sécurité réglables en hauteur
- Porte-bouteilles chromé pour quatre bouteilles
- Un tiroir transparent pour les légumes
- Alarmes de température et d'ouverture de porte visuelles et sonores
- Éclairage intérieur à LED
- Roues de déplacement avant et arrière
- Capacité totale brute : 635 litres
- Capacité nette : 543 litres

COULEUR Inox

RÉF. 40659530 | EAN : 8421152119563

DIMENSIONS EXTÉRIEURES

↑ 1790mm → 910mm ↻ 765mm

POLAR NFL 430 S

TOTAL



- Froid No Frost Total : réfrigérateur et congélateur
- Contrôle électronique avec écran LCD sur la porte
- Indicateur de température du réfrigérateur
- Système antibactérien dans la fermeture en caoutchouc
- Refroidissement rapide
- Clayettes de verre de sécurité réglables en hauteur
- 2 tiroirs transparents pour les légumes
- 3 tiroirs dans le congélateur avec plateaux en verre
- Balconnets de porte réglables
- Éclairage intérieur à LED
- Roues de déplacement avant et arrière
- Poignée intégrée
- Portes réversibles
- Capacité totale brute : 360 litres
- Capacité nette : 326 litres

COULEUR Inox

RÉF. 40672030 | EAN : 8421152155943

DIMENSIONS EXTÉRIEURES

↑ 2010mm → 595mm ↻ 635mm



POLAR NFL 320 C

EASY



15H
A
286
KWH/ANNUM

- Froid No Frost Total: réfrigérateur et congélateur
- Commande électronique avec commandes à l'intérieur
- Indicateur de température dans le réfrigérateur
- Système antibactérien dans la fermeture en caoutchouc
- Refroidissement rapide
- Plateaux de sécurité en verre réglables en hauteur
- 1 tiroir transparent pour les légumes
- 3 tiroirs dans le congélateur avec plateaux en verre
- Balconnets de porte réglables
- Éclairage supérieur LED
- Roues arrières de déplacement
- Portes réversibles
- Poignée intégrée
- Capacité totale brute : 323 litres
- Capacité nette : 295 litres



COULEUR e-Inox

RÉF. 40672001 | EAN : 8421152143872

DIMENSIONS EXTÉRIEURES

↑ 1880 mm → 595 mm ↻ 635 mm

ARTIC CI3 342

TOTAL



20H
A
302
KWH/ANNUM

- Dégivrage automatique dans le réfrigérateur
- Contrôle électronique
- Thermostat réglable
- Indicateur de température numérique. Témoins de fonctionnement et congélation rapide
- Systèmes antibactériens
- Congélation rapide
- Zone de conservation 0-3 °C
- Plateaux de sécurité en verre réglables en hauteur
- Porte-bouteilles chromé pour quatre bouteilles
- Alarme de température visuelle et sonore
- Système d'encastrement par rail coulissant
- Portes réversibles
- Capacité totale brute : 285 litres
- Capacité nette : 264 litres

COULEUR Blanc

RÉF. 40634305 | EAN : 8421152155967

DIMENSIONS EXTÉRIEURES

↑ 1770 mm → 540 mm ↻ 545 mm





ARTIC CI3 330 NF

TOTAL



- Froid No Frost Total: réfrigérateur et congélateur
- Panneau de commande mécanique
- Congélateur 4*
- Dégivrage automatique
- Clayettes en verre de sécurité
- Porte coulissante
- Porte-bouteilles chromé
- Classe énergétique : A+
- Classe environnementale : SN-ST
- Niveau sonore : 40 dBA
- Capacité totale brute : 275 litres
- Capacité nette (réfrigérateur) : 193 litres
- Capacité nette (congélateur) : 48 litres
- Tension : 220-240 / 50 Hz

COULEUR Blanc

RÉF. 40633510 | EAN : 8421152156483

DIMENSIONS EXTÉRIEURES

↑ 1776 mm → 540 mm ↻ 545 mm



ARTIC TKI 4 325

TOTAL



- Réfrigérateur congélateur intégré
- Panneau de commande mécanique
- Congélateur 4*
- Dégivrage automatique
- Système antibactérien
- Clayettes en verre de sécurité
- Zone de conservation (0-3°C) (x 1)
- Porte coulissante
- Porte réversible
- Classe énergétique : A++
- Classe environnementale : SN-T
- Niveau sonore : 38 dBA
- Capacité brute totale : 283 litres
- Capacité totale brute : 170 litres
- Capacité nette (refroidisseur d'eau) : 19 litres
- Capacité nette : 55 litres
- Tension : 230/50 Hz
- Installation : Porte coulissante

COULEUR Inox

RÉF. 40693170 | EAN : 8421152156445

DIMENSIONS EXTÉRIEURES

↑ 1770 mm → 540 mm ↻ 535 mm



ARTIC TKI4 235

TOTAL



- Réfrigérateur intégré
- Panneau de commande mécanique
- Dégivrage manuel
- Clayettes en verre de sécurité
- Porte coulissante
- 2 tiroirs à légumes
- Porte réversible
- Classe énergétique : A++
- Classe environnementale : SN-T
- Niveau sonore : 39 dBA
- Capacité totale brute : 210 litres
- Capacité nette : 204 litres
- Tension : 230/50 Hz
- Installation : Porte coulissante

COULEUR Blanc

RÉF. 40693150 | EAN : 8421152156421

DIMENSIONS EXTÉRIEURES

⬆️ 1216 mm ➡️ 540 mm ↻ 535 mm

ARTIC TKI4 215

TOTAL



- Réfrigérateur intégré avec compartiment congélateur
- Panneau de commande mécanique
- Congélateur 4*
- Dégivrage manuel
- Clayettes en verre de sécurité
- Porte coulissante
- 2 tiroirs à légumes
- Porte réversible
- Classe énergétique : A++
- Classe environnementale : SN-ST
- Niveau sonore : 34 dBA
- Capacité totale brute : 200 litres
- Capacité nette (réfrigérateur) : 157 litres
- Capacité nette (congélateur) : 20 litres
- Tension : 230/50 Hz
- Installation : Porte coulissante

COULEUR Inox

RÉF. 40693155 | EAN : 8421152156438

DIMENSIONS EXTÉRIEURES

⬆️ 1216 mm ➡️ 543 mm ↻ 535 mm



ARTIC TGI2 200 NF

TOTAL



- Congélateur encastrable entièrement
- Pas de givre
- Panneau de commande électronique
- Congélateur 4*
- Congélateur sans givre
- Installation porte sur porte
- Porte réversible
- Classe énergétique : A+
- Classe environnementale : SN-T
- Niveau sonore : 42 dBA
- Capacité totale brute : 220 litres
- Capacité nette : 196 litres
- Tension : 230/50 Hz
- Installation : Porte sur porte

COULEUR Inox

RÉF. 40694410 | EAN : 8421152085011

DIMENSIONS EXTÉRIEURES

↑ 1771 mm → 543 mm ↗ 545 mm



ARTIC TKI3 130

TOTAL



- Réfrigérateur encastrable
- Panneau de commande électronique
- Congélateur 4*
- Dégivrage automatique
- Clayettes en verre de sécurité
- Tiroir à légumes
- Porte coulissante
- Classe énergétique : A++
- Classe environnementale : N-T
- Niveau sonore : 39 Db
- Capacité totale brute : 120 litres
- Capacité nette (réfrigérateur) : 97 litres
- Capacité nette (congélateur) : 13 litres
- Tension : 230 / 50 Hz
- Installation : Porte coulissante

COULEUR Inox

RÉF. 40693113 | EAN : 8421152114438

DIMENSIONS EXTÉRIEURES

↑ 866 mm → 540 mm ↗ 548 mm



ARTIC TGI2 110

TOTAL



- Congélateur encastré
- Commandes mécaniques
- Congélateur 4*
- 3 tiroirs de congélation
- Porte coulissante
- Porte réversible
- Classe énergétique : A +
- Classe climatique : SN-T
- Niveau sonore : 43 dBA
- Capacité totale brute : 102 litres
- Capacité nette (congélateur) : 85 litres
- Alimentation: 230v/50 Hz

COULEUR Blanc

RÉF. 40694015 | EAN : 8421152084946

DIMENSIONS EXTÉRIEURES

↑ 866 mm → 540 mm ↻ 548 mm

ARTIC TKI3 150

TOTAL



- Réfrigérateur encastrable
- Panneau de commande électronique
- Dégivrage manuel
- Clayettes en verre de sécurité
- Tiroir à légumes
- Porte coulissante
- Porte réversible
- Classe énergétique : A++
- Classe environnementale : SN-T
- Niveau sonore : 35 Db
- Capacité totale brute : 135 litres
- Capacité nette (réfrigérateur) : 126 litres
- Tension : 230 / 50 Hz
- Installation : Porte coulissante

COULEUR Inox

RÉF. 40693114 | EAN : 8421152114421

DIMENSIONS EXTÉRIEURES

↑ 866 mm → 540 mm ↻ 548 mm





RVI 35

TOTAL



- Cave à vin encastrable
- Panneau de commande électronique
- Capacité : 36 bouteilles
- Température réglable (5 – 16°C)
- 4 clayettes en bois réglables
- Poignée métallique
- Porte réversible
- Classe énergétique : A
- Classe environnementale : SN
- Niveau sonore : 38 Db
- Volume brut total (litres) : 130
- Tension : 220 – 240 / 50 Hz

COULEUR Verre - noir

RÉF. 40682500 | EAN : 8421152087299

DIMENSIONS EXTÉRIURES

↑ 865 mm → 540 mm ↻ 525 mm

MODÈLES	POLAR NFE4 900 X	POLAR NFE3 620 X	POLAR NFL 430 S	POLAR NFL 320 C	ARTIC C13 342
PRODUIT UE					
Catégorie	7	7	7	7	7
Classe énergétique	A+	A+	A++	A+	A+
Consommation annuelle (kWh/an)	455	471	234	318	302
Capacité brute totale (litres)	610	635	360	320	283
Capacité du compartiment réfrigérateur (litres)	360	353	250	172	167
Capacité du compartiment frais (litres)	25	15	-	25	19
Capacité du compartiment congélateur (litres)	155	176	76	90	78
Classification du congélateur (étoiles)	4	4	4	4	4
Antigivre dans le compartiment réfrigérateur	•	•	•	•	-
Antigivre dans le compartiment frais	•	•	-	•	-
Antigivre dans le compartiment congélateur	•	•	•	•	-
Durée d'augmentation de la température (autonomie)	15	9	15	17	20
Capacité de congélation (kg/24 h)	13	13	4	5	4
Classe environnementale	SN-T	SN-T	N-T	SN-T	SN-ST
Niveau sonore	43	45	40	43	39
Type d'installation	Pose libre	Pose libre	Pose libre	Pose libre	Intégrable
DIMENSIONS GÉNÉRALES					
Hauteur (mm)	1825	1790	2010	1880	1770
Largeur (mm)	920	910	595	595	540
Profondeur (mm)	765	765	635	635	535
Poids net (kg)	124,8	115	76	68	55
Dimensions de la porte encastrée					
Porte supérieure (mm)	-	-	-	-	1072 - 1145
Porte inférieure (mm)	-	-	-	-	685,5 - 729
ALIMENTATION					
Alimentation (V/Hz)	220-240 / 50	220-240 / 50	220-240 / 50	220-240 / 50	230 / 50
Puissance (W)	200	150	150	170	75
Puissance de la résistance de dégivrage (W)	190	180	160	160	-
Consommation énergétique (kWh/24 heures)	1,246	1,29	0,65	0,78	0,756
CARACTÉRISTIQUES					
Commande électronique	LCD	LCD	•	•	•
Porte antitraces	•	•	-	-	-
Cool Flow	-	-	•	•	-
Traitement antibactérien	•	•	joint	joint	•
Fonction de congélation rapide/réfrigération rapide	• / •	• / •	- / •	- / •	- / -
Zone 0-3°C	•	•	-	-	•
Fonction Fuzzy Logic	•	•	-	-	-
Fonction vacances	•	•	-	-	-
Thermostat réglable	•	•	•	•	•
Éclairage intérieur	•	•	LED	LED	•
Clayettes réglables	•	•	•	•	•
Pieds réglables (devant/derrière)	• / -	• / -	•	•	- / -
Portes réversibles	-	-	•	•	•
TÉMOINS DE FONCTIONNEMENT					
Témoin de fonctionnement du réfrigérateur / congélateur	• / •	• / •	• / -	• / -	• / •
Affichage de la température du réfrigérateur / congélateur	• / •	• / •	• / -	• / -	• / •
Témoin de congélation rapide	• / •	• / •	-	-	•
Signal sonore/lumineux	• / •	• / •	-	-	• / •
ÉQUIPEMENT					
Clayettes en verre de sécurité	•	•	•	•	•
Bac à glaçons	inclinaison	distributeur	1	1	•
Clayette à bouteilles chromée	-	•	-	-	•
Compartiment couvert pour produits laitiers	-	-	-	-	-
Tiroirs à légumes	•	•	2	1	-

MODÈLES	ARTIC CI3 330 NF	ARTIC TKI4 325	ARTIC TKI4 235	ARTIC TKI4 215	TGI2 200 NF
PRODUIT UE					
Catégorie	7	7	1	7	8
Classe énergétique	A+	A++	A++	A++	A+
Consommation annuelle (kWh/an)	286	229	103	167	297
Capacité brute totale (litres)	275	283	210	200	220
Capacité du compartiment réfrigérateur (litres)	193	170	204	157	-
Capacité du compartiment frais (litres)	-	19	-	-	-
Capacité du compartiment congélateur (litres)	69	55	-	20	196
Classification du congélateur (étoiles)	4	4	-	4	4
Antigivre dans le compartiment réfrigérateur	-	-	-	-	-
Antigivre dans le compartiment frais	-	-	-	-	-
Antigivre dans le compartiment congélateur	•	-	-	-	-
Durée d'augmentation de la température (autonomie)	13	20	-	16	15
Capacité de congélation (kg/24 h)	4	4	-	2	10
Classe environnementale	SN-T	SN-T	SN-T	SN-ST	SN-T
Niveau sonore	40	38	39	34	42
Type d'installation	Intégrable	Intégrable	Intégrable	Intégrable	Intégrable

DIMENSIONS GÉNÉRALES

Hauteur (mm)	1776	1770	1216	1216	1771
Largeur (mm)	540	540	543	543	543
Profondeur (mm)	545	535	535	535	545
Poids net (kg)	60	56,2	39	39	61
Dimensions de la porte encastrée					
Porte supérieure (mm)	-	1072 - 1145	1220 min	1220 min	-
Porte inférieure (mm)	-	685,5 - 728	-	-	1800

ALIMENTATION

Alimentation (V/Hz)	220 / 240	230 / 50	230 / 50	230 / 50	230 / 50
Puissance (W)	115	100	55	45	110
Puissance de la résistance de dégivrage (W)	120	-	-	-	175
Consommation énergétique (kWh/24 heures)	0,785	0,627	0,282	0,465	0,813

CARACTÉRISTIQUES

Commande électronique	-	-	-	-	•
Porte antitraces	-	-	-	-	-
Cool Flow	-	-	-	-	-
Traitement antibactérien	joint	•	-	-	-
Fonction de congélation rapide/réfrigération rapide	-/-	-/-	-/-	-/-	•/-
Zone 0-3°C	-	•	-	-	-
Fonction Fuzzy Logic	-	-	-	-	-
Fonction vacances	-	-	-	-	-
Thermostat réglable	•	•	•	•	•
Éclairage intérieur	•	•	•	•	-
Clayettes réglables	•	•	•	•	-
Pieds réglables (devant/derrrière)	-/-	-/-	-/-	-/-	-/-
Portes réversibles	•	•	•	•	•

TÉMOINS DE FONCTIONNEMENT

Témoin de fonctionnement du réfrigérateur / congélateur	-	-	-	-	-/•
Affichage de la température du réfrigérateur / congélateur	-	-	-	-	-/•
Témoin de congélation rapide	-	-	-	-	-
Signal sonore/lumineux	-/-	-/-	-/-	-/-	•/•

ÉQUIPEMENT

Clayettes en verre de sécurité	•	•	•	•	-
Bac à glaçons	•	•	-	-	•
Clayette à bouteilles chromée	•	•	-	-	-
Compartiment couvert pour produits laitiers	-	•	-	-	-
Tiroirs à légumes	•	-	•	•	-

MODÈLES	ARTIC TKI3 130	ARTIC TGI2 110	ARTIC TKI3 150
PRODUIT UE			
Catégorie	7	7	1
Classe énergétique	A++	A+	A++
Consommation annuelle (kWh/an)	145	191	94
Capacité brute totale (litres)	120	102	135
Capacité du compartiment réfrigérateur (litres)	97	-	126
Capacité du compartiment frais (litres)	-	-	-
Capacité du compartiment congélateur (litres)	13	85	-
Classification du congélateur (étoiles)	4	4	-
Antigivre dans le compartiment réfrigérateur	-	-	-
Antigivre dans le compartiment frais	-	-	-
Antigivre dans le compartiment congélateur	-	-	-
Durée d'augmentation de la température (autonomie)	8	20	-
Capacité de congélation (kg/24 h)	2	10	-
Classe environnementale	N-T	SN-T	SN-T
Niveau sonore	39	43	37
Type d'installation	Intégrable	Intégrable	Intégrable
DIMENSIONS GÉNÉRALES			
Hauteur (mm)	866	866	866
Largeur (mm)	540	540	540
Profondeur (mm)	548	548	548
Poids net (kg)	29	30	93
Dimensions de la porte encastrée			
Porte supérieure (mm)	876 min	876 min	876 min
Porte inférieure (mm)	-	-	-
ALIMENTATION			
Alimentation (V/Hz)	230 / 50	230 / 50	230 / 50
Puissance (W)	65	60	75
Puissance de la résistance de dégivrage (W)	-	-	-
Consommation énergétique (kWh/24 heures)	0,397	0,547	0,258
CARACTÉRISTIQUES			
Commande électronique	-	-	-
Porte antitraces	-	-	-
Cool Flow	-	-	-
Traitement antibactérien	-	-	-
Fonction de congélation rapide/réfrigération rapide	- / -	- / -	- / -
Zone 0-3°C	-	-	-
Fonction Fuzzy Logic	-	-	-
Fonction vacances	-	-	-
Thermostat réglable	•	•	•
Éclairage intérieur	•	-	•
Clayettes réglables	•	-	•
Pieds réglables (devant/derrière)	- / -	- / -	- / -
Portes réversibles	•	•	•
TÉMOINS DE FONCTIONNEMENT			
Témoin de fonctionnement du réfrigérateur / congélateur	-	-	-
Affichage de la température du réfrigérateur / congélateur	-	-	-
Témoin de congélation rapide	-	-	-
Signal sonore/lumineux	- / -	- / -	- / -
ÉQUIPEMENT			
Clayettes en verre de sécurité	•	-	•
Bac à glaçons	-	-	-
Clayette à bouteilles chromée	-	-	-
Compartiment couvert pour produits laitiers	-	-	-
Tiroirs à légumes	•	-	•

MODÈLES **RVI 35**
PRODUIT UE

Catégorie	2
Classification d'énergie	A
Consommation d'énergie annuel (kWh/an)	147
Capacité de réfrigération (litres)	130
Classe climatique	SN
Niveau sonore (dBA)	38
Type d'installation	Encastrable

DIMENSIONS EXTÉRIEURES

Hauteur (mm)	865
Largeur (mm)	540
Profondeur (mm)	525
Poids net (kg)	28,4

CONNEXION ÉLECTRIQUE

Tension (V/Hz)	220-240
Puissance nominale (W)	55
Consommation d'énergie (kWh/24 h)	0,493

CARACTÉRISTIQUES

Commande électronique	•
Nombre de bouteilles	35
Poignée de porte en inox	•
Évaporation cachée	•
Eclairage intérieur	•
Clayettes amovibles	•
Pied de réglage (avant/arrière)	• / -
Control de la température (13-16°C)	•
Control de la température (5-16°C)	•
Control de la température (7-16°C)	•
Alarme	•
Clayettes réglables	•
Nombre de clayettes	4
Porte aluminium et verre	•

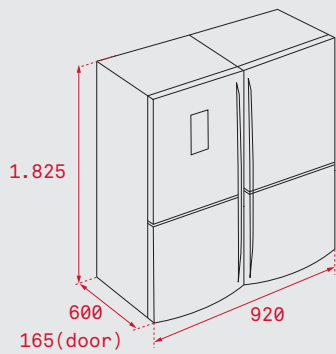

POLAR NFE 900 X

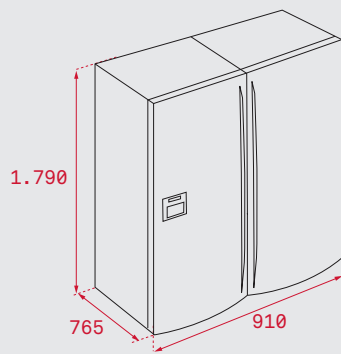

POLAR NFE3 620 X

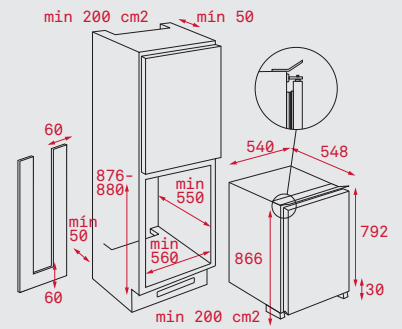

ARTIC TGI2 110

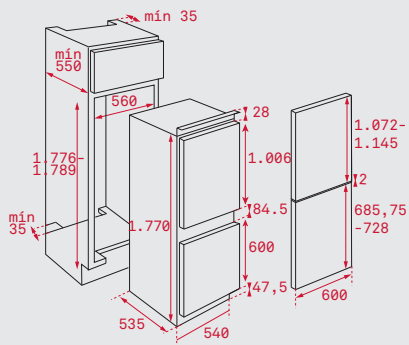

ARTIC TKI4 325

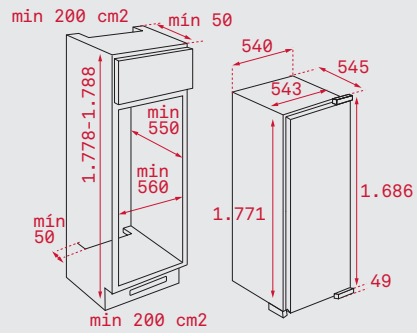

ARTIC TGI2 200 NF

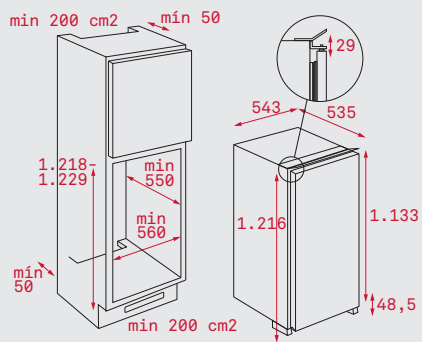

ARTIC TKI4 235 · ARTIC TKI4 215

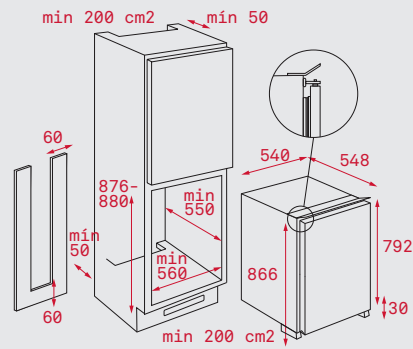

ARTIC TKI3 130 · TKI3 150

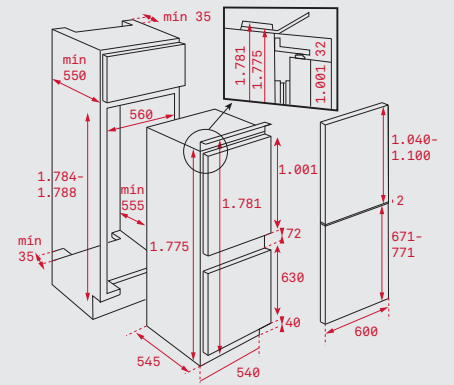

ARTIC CI3 342

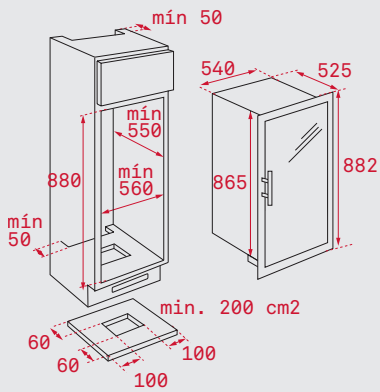

RVI 35



POLAR NFL 430 S

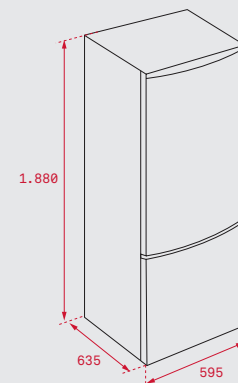

POLAR NFL 320