

TEKA**MWE 207 FI**
MWE 207 FI SS

REFERENCE

REF: 40581117

EAN: 8421152127216



FEATURES

Capacité : 20 litres

8 Menu d'accès direct

Dégivrage par poids et temps

Option Bloc de sécurité pour les enfants

Capacité (brute/net) : 20,0/20,31 litres

DIMENSIONS

Hauteur du produit (mm): 340**Largeur du produit (mm):** 463**Profondeur du produit (mm):** 343.5**Longueur du produit (mm):****Poids net (kg):** 15,0Décongélation
par tempsDécongélation
par poidsMenu
d'accès
direct

20 L

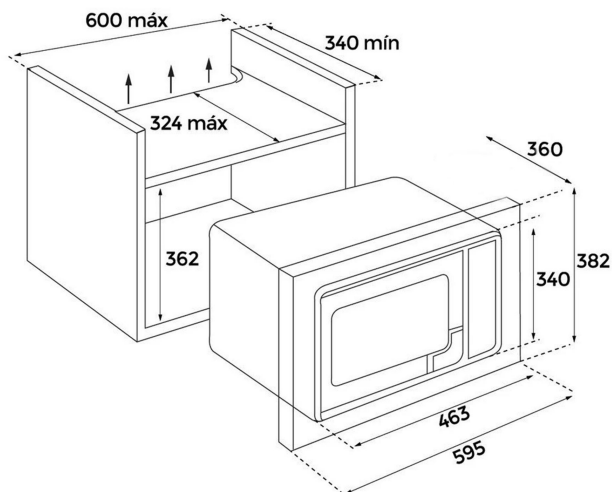

TECH SPECS

MWO Power (W): 800

Frequency (Hz): 50

Maximum Nominal Power (W): 1250

Grill (W): 1000

COLORS



40581117

Acier inoxydable