



Easy 90



Fresh Box



LED

Moteur
inverter

REFERENCE

REF: 113570003

EAN: 8434778014051

FEATURES

Combiné réfrigérateur congélateur intégré
 Dégivrage automatique du réfrigérateur
 Contrôle électronique
 Thermostat réglable
 Capacité 271L : réf. 193L, cong. 78L
 Indicateur de température numérique
 Voyants de fonctionnement et de congélation rapide
 Systèmes antibactériens
 Congélation rapide
 Tiroir ZeroBox
 Clayettes en verre de sécurité réglables en hauteur
 Porte-bouteilles chromé pour quatre bouteilles
 Alarme de température visuelle et sonore
 Système d'encastrement par rail coulissant
 Portes réversibles

DIMENSIONS

Hauteur du produit (mm): 1775

Largeur du produit (mm): 540

Profondeur du produit (mm): 545

Longueur du produit (mm):

Poids net (kg): 56

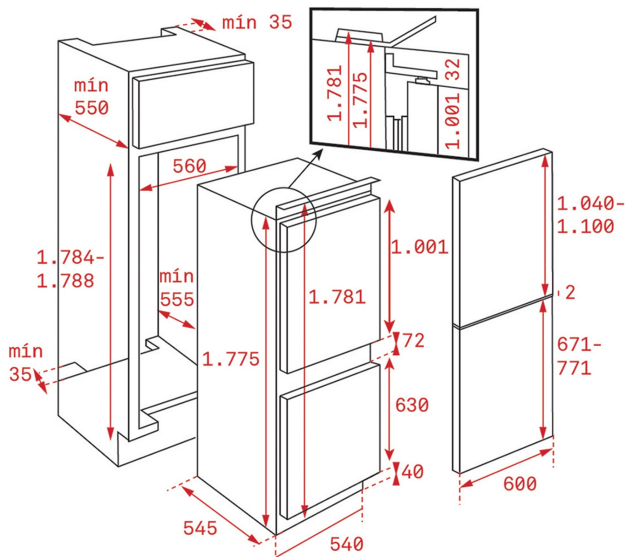

TECH SPECS

Energy efficiency class (UE 2019/2016): A+

Climate Class: SN/ST

Energy Consumption (Kw/day): 0,773

Annual Consumption (kWh/year): 282

Freezing Capacity: 4

Noise Level (dBA): 37

Power rate (V): 220-240

Frequency (Hz): 50

COLORS