

**TEKA****TL 6310 Black**

Hotte extractible de 60 cm avec turbine à double moteur et 2 vitesses

**RÉFÉRENCE**

REF: 40474252

EAN: 8421152145999

**DESCRIPTION**

Hotte extractible  
Panneau de commande mécanique  
2 vitesses  
Capacités d'évacuation :  
Sortie libre, m<sup>3</sup>/h : 366  
Maxi, m<sup>3</sup>/h : 332  
Min., m<sup>3</sup>/h : 233  
Bruit (LwA) Vitesse maximale, dB : 65  
Bruit (LwA) Vitesse minimale, dB : 56  
2 lampes LED intégrées  
4 filtres en aluminium  
Éclairage automatique  
Panneau frontal interchangeable

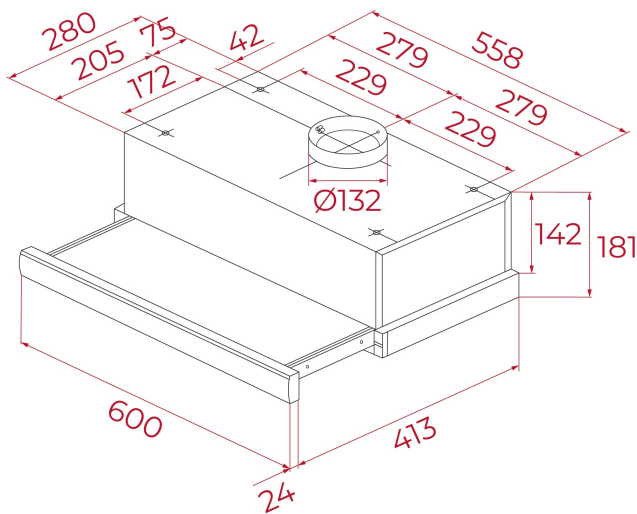

LED

**DIMENSIONS****Hauteur du produit (mm):** 181**Largeur du produit (mm):** 600**Profondeur du produit (mm):** 304-437**Longueur du produit (mm):****Poids net (kg):** 6,1**SPÉCIFICATIONS TECHNIQUES**

Classe d'efficacité énergétique: D  
Bruit (LwA) Vitesse minimale (dB): 49  
Bruit (LwA) Vitesse maximale (dB): 65  
Bruit (LwA) Vitesse de pointe (dB): N/A  
Ø sortie (mm): 120

**COULEURS**

40474252 Noir



40474250 Acier inoxydable