

**TEKA**

**HLB 8400 FBK** Edizione FullBlack. Forno multifunzione con 9 funzioni di cottura e sistema HydroClean



70L



Sistema di  
pulizia a  
vapore  
HydroClean



SurroundTemp

**DESCRIZIONE**

Edizione FullBlack. Forno multifunzione con 9 funzioni di cottura e sistema HydroClean

**COLORI**



**RIFERIMENTO**

REF. 111000076  
EAN. 8434778030020



**TEKA**

**HLB 8400 FBK**

**CARATTERISTICHE**

Forno multifunzione  
Esclusiva finitura in vetro nero + inox scuro  
9 funzioni di cottura  
Sistema automatico HydroClean  
Display touch con manopole  
Timer elettronico (funzione Delay/Start)  
Griglie cromate con 5 livelli di cottura  
Porta a doppio vetro rimovibile  
Sistema di sicurezza con spegnimento automatico  
Preriscaldamento rapido manuale  
Leccarda profonda anti-ribaltamento  
Capacità (lorda/netta): 71 /70 litri

## DIMENSIONS

**Altezza del prodotto (mm):**

595

**Larghezza del prodotto (mm):**

595

**Profondità del prodotto (mm):**

537+22

**Lunghezza del prodotto (mm):**

**Peso netto (kg):** 28

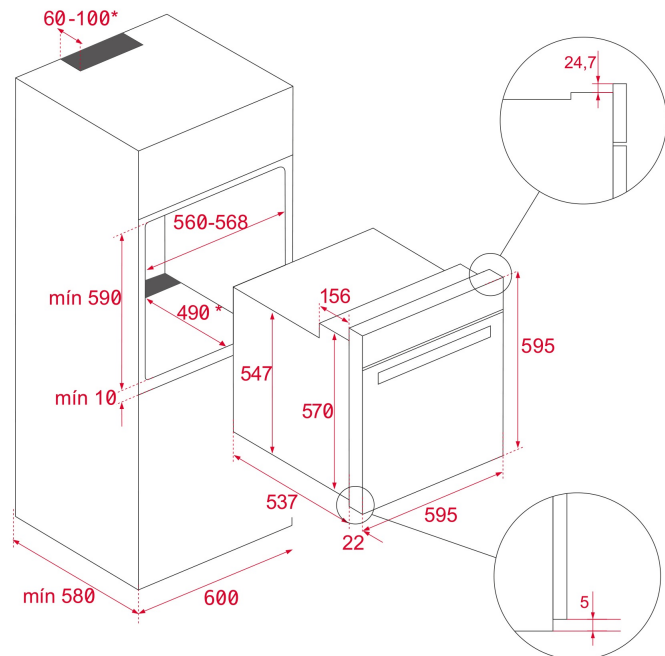

## SPECIFICHE TECNICHE

### CARATTERISTICHE PARTICOLARI

**Certificati:** N / CE / CCA / CB/

**Numero di cavità:** 1

**Cavità smaltata:** Sì

**Regolatore di temperatura minima (°C):** 50

**Regolatore di temperatura massima (°C):** 250

**Selettore funzioni:** 11+0

**Numero di funzioni di cottura:** 9

**Funzione superiore + inferiore:** Sì

**Funzione grill :** Sì

**Funzione MaxiGrill:** Sì

**Funzione MaxiGrill + Ventilatore:** Sì

**Funzione inferiore:** Sì

**Funzione inferiore + TURBO (Pizza):** Sì

**Funzione Turbo:** Sì

**Funzione ECO:** Sì

**Riscaldamento rapido meccanico:** Sì

**Guide telescopiche cromate rimovibili:** Sì

**Numero di livelli di guida:** 5

**Guide telescopiche Easy Slide:** Sì

**Potenza nominale massima (W):** 3215  
**Frequenza (Hz):** 50/60  
**Potenza (V):** 220/240  
**Lunghezza cavo di collegamento (cm):** 150  
**Spina:** Sì  
**Consumo luce interna (W):** 25

#### **CONSUMO ENERGETICO**

**Consumo energetico per ciclo in modalità convenzionale (kWh):** 0.81  
**Consumo energetico per ciclo in modalità convezione forzata (kWh):** 0.68  
**Elemento riscaldante inferiore (W):** 1150  
**Griglia (W):** 1400  
**Maxi grill (W):** 2500  
**Tradizionale (W):** 2550  
**Turbo (W):** 2000  
**Turbo Multifunzione (W):** 22  
**Motore ventola di raffreddamento (W):** 18

#### **SISTEMA DI SICUREZZA**

**Sistema di blocco pannello:** Sì  
**Protezione griglia:** Sì  
**Sistema antiribaltamento del vassoio:** Sì  
**Termostato di sicurezza:** Sì

#### **SISTEMA DI PULIZIA**

**Smalto Crystal Clean (scivoloso):** Sì  
**Hydroclean PRO:** Sì

#### **ACCESSORI**

**Teglia profonda (50 mm):** 1  
**Griglia standard:** 1  
**Vassoio profondo (cavità inferiore) (50 mm):** 1

#### **EFFICIENZA ENERGETICA**

**Classe di efficienza energetica:** A+  
**Indice di efficienza energetica (EEI):** 81



HLB 8400 FBK

ETICHETTA ENERGETICA

The energy label for the TEKA HLB 8400 FBK is a vertical rectangular sticker with a blue border. At the top left is the European Union flag. To its right, the word "ENERG" is written in large blue letters, with "енергия" (Russian) and "енергія" (Ukrainian) below it. Further right are two circular icons: one with "Y" and "IA" (Energy Efficiency Class) and another with "IE" and "IA" (Climate Change Class). Below this header, the brand name "TEKA" and model "HLB 8400" are printed. A small icon of a washing machine is shown with a power cord. The main part of the label features a vertical scale of energy efficiency classes from A+++ (dark green) at the top to D (red) at the bottom. A black arrow points to the A+ class. Below the scale, there are two boxes: the first shows a washing machine icon and "70 L"; the second shows a washing machine icon and "0.81 kWh/cycle\*". Below these, another box shows a washing machine icon and "0.68 kWh/cycle\*". At the bottom, there is a small line of text in multiple languages and the date "65/2014".