

**TEKA**

**HSB 6160 FBK** Forno multifunzione con 6 funzioni di cottura, sistema HydroClean e manopole push-pull



70L



Sistema di  
pulizia a  
vapore  
HydroClean

**DESCRIZIONE**

Forno multifunzione con 6 funzioni di cottura, sistema HydroClean e manopole push-pull

**COLORI**



**RIFERIMENTO**

REF. 111010066  
EAN. 8434778033953

**CARATTERISTICHE**

Serie Neo  
Forno multifunzione  
Sistema ThermoSeal per una temperatura interna stabile  
Smalto BrightClean ultra resistente  
Sistema FastClick per i supporti delle teglie  
Maniglia ergonomica ed elegante  
6 funzioni di cottura  
Sistema HydroClean  
Comandi meccanici con manopole push-pull  
Timer meccanico (funzione Stop)  
Supporti cromati con 5 livelli di cottura  
Guide telescopiche Plus Extension  
Porta rimovibile con doppio vetro  
Preriscaldamento rapido manuale  
Motivo quadrato sulla porta  
Pannello piatto in acciaio inossidabile  
Leccaeda profonda antiribaltamento  
Acciaio inossidabile anti-impronta  
Capacità (lorda/netta): 71 / 70 litri

## DIMENSIONS

**Altezza del prodotto (mm):**

595

**Larghezza del prodotto (mm):**

595

**Profondità del prodotto (mm):**

537+22

**Lunghezza del prodotto (mm):**

**Peso netto (kg):** 27

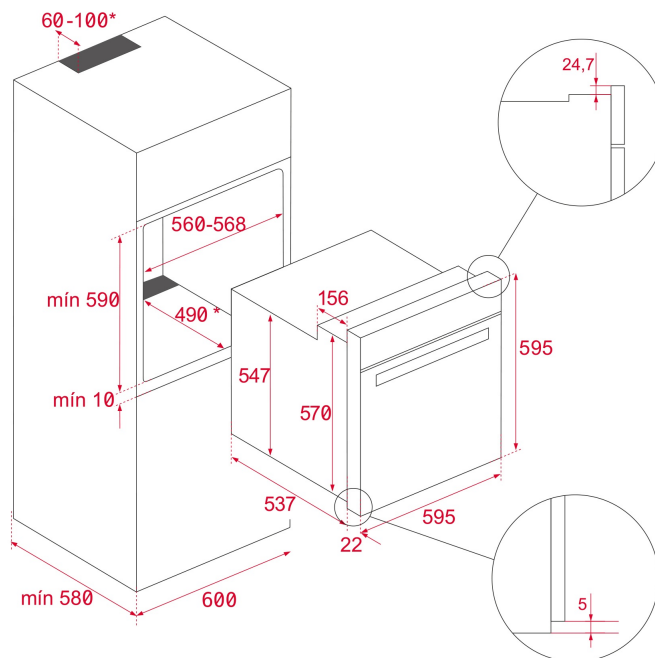

## SPECIFICHE TECNICHE

### CARATTERISTICHE PARTICOLARI

**Certificati:** N / CE / CCA / CB

**Numero di cavità:** 1

**Cavità smaltata:** Sì

**Regolatore di temperatura minima (°C):** 50

**Regolatore di temperatura massima (°C):** 250

**Selettore funzioni:** 7+0

**Numero di funzioni di cottura:** 6

**Funzione grill + inferiore:** Sì

**Funzione grill :** Sì

**Funzione grill + inferiore + ventilatore:** Sì

**Funzione inferiore:** Sì

**Funzione ECO:** Sì

**Riscaldamento rapido meccanico:** Sì

**Guide telescopiche cromate rimovibili:** Sì

**Numero di livelli di guida:** 5

### COLLEGAMENTO ELETTRICO

**Potenza nominale massima (W):** 2615

**Frequenza (Hz):** 50/60

**Potenza (V):** 220/240

**Lunghezza cavo di collegamento (cm):** 150

## **CONSUMO ENERGETICO**

**Spina:** Sì  
**Consumo luce interna (W):** 25

**Consumo energetico per ciclo in modalità convenzionale (kWh):** 0.82  
**Consumo energetico per ciclo in modalità convezione forzata (kWh):** 0.71  
**Elemento riscaldante inferiore (W):** 1150  
**Griglia (W):** 1400  
**Tradizionale (W):** 2550  
**Turbo Multifunzione (W):** 22  
**Motore ventola di raffreddamento (W):** 18

## **SISTEMA DI SICUREZZA**

**Protezione griglia:** Sì  
**Sistema antiribaltamento del vassoio:** Sì  
**Termostato di sicurezza:** Sì

## **SISTEMA DI PULIZIA**

**Smalto Crystal Clean (scivoloso):** Sì  
**Hydroclean ECO:** Sì

## **ACCESSORI**

**Teglia profonda (50 mm):** 1  
**Griglia standard:** 1  
**Vassoio profondo (cavità inferiore) (50 mm):** 1

## **EFFICIENZA ENERGETICA**

**Classe di efficienza energetica:** A  
**Indice di efficienza energetica (EEI):** 84,7



HSB 6160 FBK

ETICHETTA ENERGETICA

TEKA HSB 6160

A+++  
A++  
A+  
A  
B  
C  
D

70 L

0.82 kWh/cycle\*  
0.71 kWh/cycle\*

\* умовні цикли: паровий цикл / програма: цикл / tsäkiel / ohjelma / siklus / siklus / siklus / cycle / ciclo / program / cycle

65/2014