

TEKA

HSB 6466 FBK Forno multifunzione con funzione AirFry, 9 funzioni di cottura e sistema HydroClean



70L



Sistema di
pulizia a
vapore
HydroClean



SurroundTemp

DESCRIZIONE

Forno multifunzione con funzione AirFry, 9 funzioni di cottura e sistema HydroClean

COLORI



RIFERIMENTO

REF. 111010101
EAN. 8434778035513

CARATTERISTICHE

Serie Neo
Forno multifunzione
Funzione AirFry per risultati croccanti
Funzioni Chef per programmi automatici
Sistema ThermoSeal per una temperatura interna stabile
Smalto ultra-resistente BrightClean
Sistema FastClick per supporti vassoio
Maniglia ergonomica ed elegante
Display LED più ampio
9 funzioni di cottura
Sistema automatico HydroClean
Controllo meccanico con manopole push-pull
Timer elettronico LED con controllo touch (funzione Delay/Start)
Supporti cromati con 5 livelli di cottura
Guide telescopiche Plus Extension
Porta a doppio vetro rimovibile
Sistema di sicurezza con spegnimento automatico
Preriscaldamento rapido manuale
Motivo quadrato sulla porta
Pannello piatto in acciaio inossidabile
Vassoio profondo antiribaltamento
Acciaio inossidabile anti-impronta
Speciale FryMaster Box per cucinare senza olio
Leccarda da forno
Capacità (lorda/netta): 71 / 70 litri

DIMENSIONS

Altezza del prodotto (mm):

595

Larghezza del prodotto (mm):

595

Profondità del prodotto (mm):

537+22

Lunghezza del prodotto (mm):

Peso netto (kg): 28

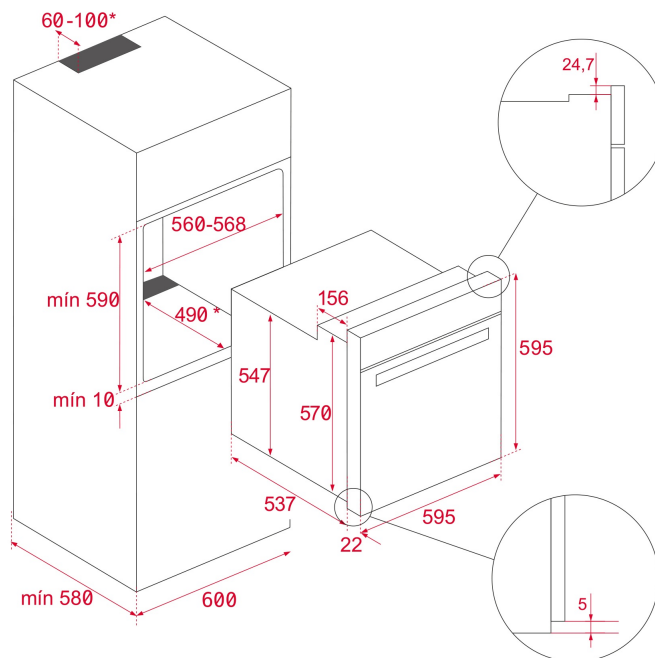

SPECIFICHE TECNICHE

CARATTERISTICHE PARTICOLARI

Certificati: N / CE / CCA / CB

Numero di cavità: 1

Cavità smaltata: Sì

Regolatore di temperatura minima (°C): 50

Regolatore di temperatura massima (°C): 250

Selettore funzioni: 11+0

Numero di funzioni di cottura: 9

Funzione superiore + inferiore: Sì

Funzione grill : Sì

Funzione MaxiGrill: Sì

Funzione MaxiGrill + Ventilatore: Sì

Funzione inferiore: Sì

Funzione inferiore + TURBO (Pizza): Sì

Funzione Turbo: Sì

Funzione ECO: Sì

Riscaldamento rapido meccanico: Sì

Guide telescopiche cromate rimovibili: Sì

Numero di livelli di guida: 5

COLLEGAMENTO ELETTRICO

Potenza nominale massima (W): 3215

Frequenza (Hz): 50/60
Potenza (V): 220/240
Lunghezza cavo di collegamento (cm): 150
Spina: Sì
Consumo luce interna (W): 25

CONSUMO ENERGETICO

Consumo energetico per ciclo in modalità convenzionale (kWh): 0.81
Consumo energetico per ciclo in modalità convezione forzata (kWh): 0.68
Elemento riscaldante inferiore (W): 1150
Griglia (W): 1400
Maxi grill (W): 2500
Tradizionale (W): 2550
Turbo (W): 2000
Turbo Multifunzione (W): 22
Motore ventola di raffreddamento (W): 18

SISTEMA DI SICUREZZA

Sistema di blocco pannello: Sì
Protezione griglia: Sì
Sistema antiribaltamento del vassoio: Sì
Termostato di sicurezza: Sì

SISTEMA DI PULIZIA

Acciaio inossidabile antimpronta: Sì
Smalto Crystal Clean (scivoloso): Sì
Hydroclean PRO: Sì

ACCESSORI

Teglia profonda (50 mm): 1
Griglia standard: 1
Vassoio profondo (cavità inferiore) (50 mm): 1

EFFICIENZA ENERGETICA

Classe di efficienza energetica: A+
Indice di efficienza energetica (EEI): 81



HSB 6466 FBK

ETICHETTA ENERGETICA

TEKA HSB 6466

A+++
A++
A+
A
B
C
D

70 L

0.81 kWh/cycle*
0.68 kWh/cycle*

* ऊर्जा चक्र: parton zyklos / प्रयोगाचे चक्र / tsäkkel ohjelma ciklus ciklus cikls ciklus cykli ciklu program - cykli

65/2014