

TEKA

HSB 6460 P SS Forno multifunzione pirolitico con 8 funzioni di cottura e manopole push-pull



70L



Sistema di
pulizia a
vapore
HydroClean



SurroundTemp

DESCRIZIONE

Forno multifunzione pirolitico con 8 funzioni di cottura e manopole push-pull

COLORI



RIFERIMENTO

REF. 111010091
EAN. 8434778034202

CARATTERISTICHE

Serie Neo
Forno pirolitico multifunzione
Funzioni Chef per programmi automatici
Sistema ThermoSeal per una temperatura interna stabile
Smalto ultra-resistente BrightClean
Sistema FastClick per supporti vassoio
Maniglia ergonomica ed elegante
Display LED più ampio e colorato
8 funzioni di cottura
Sistema di autopulizia pirolitica e sistema automatico HydroClean
Fino a 300 °C di cottura
Comandi meccanici con manopole push-pull
Timer elettronico a LED con comando touch (funzione Delay/Start)
Supporti cromati con 5 livelli di cottura
Porta a triplo vetro rimovibile
Sistema di sicurezza con disconnessione automatica
Preriscaldamento rapido manuale
Motivo quadrato sulla porta
Pannello piatto in acciaio inossidabile
Vassoio profondo antiribaltamento
Acciaio inossidabile anti-impronta
Capacità (lorda/netta): 71 / 70 litri

DIMENSIONS

Altezza del prodotto (mm):

595

Larghezza del prodotto (mm):

595

Profondità del prodotto (mm):

537+22

Lunghezza del prodotto (mm):

Peso netto (kg): 31

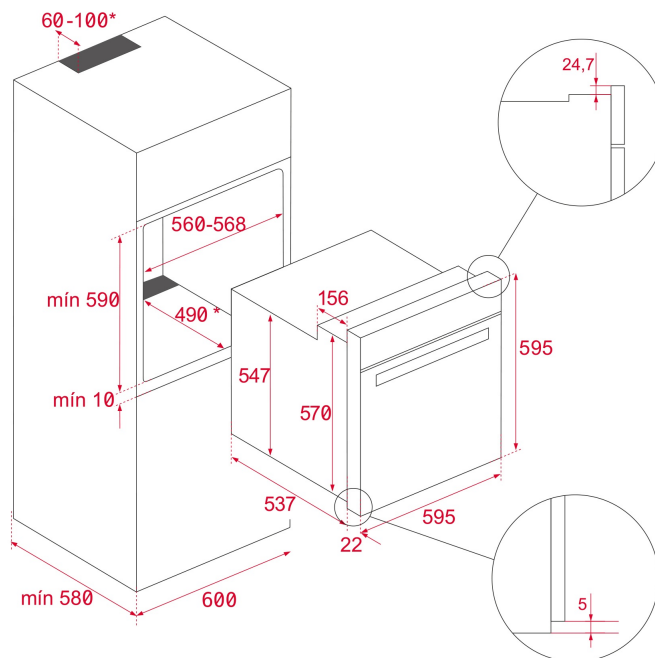

SPECIFICHE TECNICHE

CARATTERISTICHE PARTICOLARI

Certificati: N / CE / CCA / CB

Numero di cavità: 1

Cavità smaltata: Sì

Regolatore di temperatura minima (°C): 50

Regolatore di temperatura massima (°C): 300

Selettore funzioni: 11+0

Numero di funzioni di cottura: 8

Funzione superiore + inferiore: Sì

Funzione grill : Sì

Funzione MaxiGrill: Sì

Funzione inferiore: Sì

Funzione inferiore + TURBO (Pizza): Sì

Funzione Turbo: Sì

Funzione ECO: Sì

Riscaldamento rapido meccanico: Sì

Guide telescopiche cromate rimovibili: Sì

Numero di livelli di guida: 5

COLLEGAMENTO ELETTRICO

Potenza nominale massima (W): 3215

Frequenza (Hz): 50/60

Potenza (V): 220/240

Lunghezza cavo di collegamento (cm): 100

Consumo luce interna (W): 25

CONSUMO ENERGETICO

Consumo energetico per ciclo in modalità convenzionale (kWh): 0.86

Consumo energetico per ciclo in modalità convezione forzata (kWh): 0.68

Elemento riscaldante inferiore (W): 1050

Griglia (W): 1400

Maxi grill (W): 2450

Tradizionale (W): 2450

Turbo (W): 2000

Turbo Multifunzione (W): 25

Motore ventola di raffreddamento (W): 30

SISTEMA DI SICUREZZA

Disconnessione automatica all'apertura della porta: Sì

Sistema di blocco pannello: Sì

Opzione blocco sicurezza bambini: Sì

Protezione griglia: Sì

Sistema antiribaltamento del vassoio: Sì

Termostato di sicurezza: Sì

SISTEMA DI PULIZIA

Acciaio inossidabile antimpronta: Sì

Hydroclean ECO: Sì

ACCESSORI

Teglia profonda (50 mm): 1

Griglia standard: 1

Vassoio profondo (cavità inferiore) (50 mm): 1

EFFICIENZA ENERGETICA

Classe di efficienza energetica: A+

Indice di efficienza energetica (EEI): 81



HSB 6460 P SS

ETICHETTA ENERGETICA

The energy label for the TEKA HSB 6460 P SS is a vertical rectangular sticker with a blue border. At the top left is the European Union flag. To its right, the word "ENERG" is written in large blue letters, with "енергия" (Russian) and "енергія" (Ukrainian) below it. Further right are two circular icons: one with "Y" and "IA" (Energy Efficiency Class) and another with "IE" and "IA" (Climate Change Class). Below this header, the brand name "TEKA" and model "HSB 6460 P" are printed. A small icon of a washing machine is shown with a power cord. The central part of the label features a vertical scale of energy efficiency classes from A+++ (dark green) at the top to D (red) at the bottom. A black arrow points to the A+ class. Below the scale, there are two boxes: the first shows a washing machine icon and "70 L"; the second shows a washing machine icon and "0.97 kWh/cycle*". Below these, another box shows a washing machine icon and "0.68 kWh/cycle*". At the very bottom, there is a small line of text in multiple languages and the date "65/2014".