

TEKA

RBF 73395 FI Frigorifero da incasso Total No Frost con freezer inferiore, Cooling Box e Secret Zone



Inverter motore



Funzione "In vacanza"



Easy 90



LED

DESCRIZIONE

Frigorifero da incasso Total No Frost con freezer inferiore, Cooling Box e Secret Zone

COLORI



RIFERIMENTO

REF. 113560030
EAN. 8434778033540

CARATTERISTICHE

Frigorifero combinato da incasso
Total No Frost
Controllo AirFlow
Controllo DualTemp
Zona segreta
Motore inverter
Display di controllo interno
Termostato elettronico regolabile
Facile apertura della porta a 90°
Portabottiglie da 5 bottiglie incluso
1 cassetto VitaCare Box
1 cassetto Cooling Box
1 FlipBox
2 cassette freezer con finitura metallica
3 ripiani in vetro di sicurezza con finitura metallica
Installazione scorrevole
Porte reversibili
Funzione vacanza
Funzione congelamento rapido e raffreddamento rapido
Piedini regolabili anteriori e posteriori
Illuminazione a LED
Allarme acustico
Classe climatica: SN/N/ST/T
Capacità netta totale: 267 litri
Vassoio per cubetti di ghiaccio incluso

DIMENSIONS

Altezza del prodotto (mm):

1785

Larghezza del prodotto (mm):

540

Profondità del prodotto (mm):

550

Lunghezza del prodotto (mm):

Peso netto (kg): 68

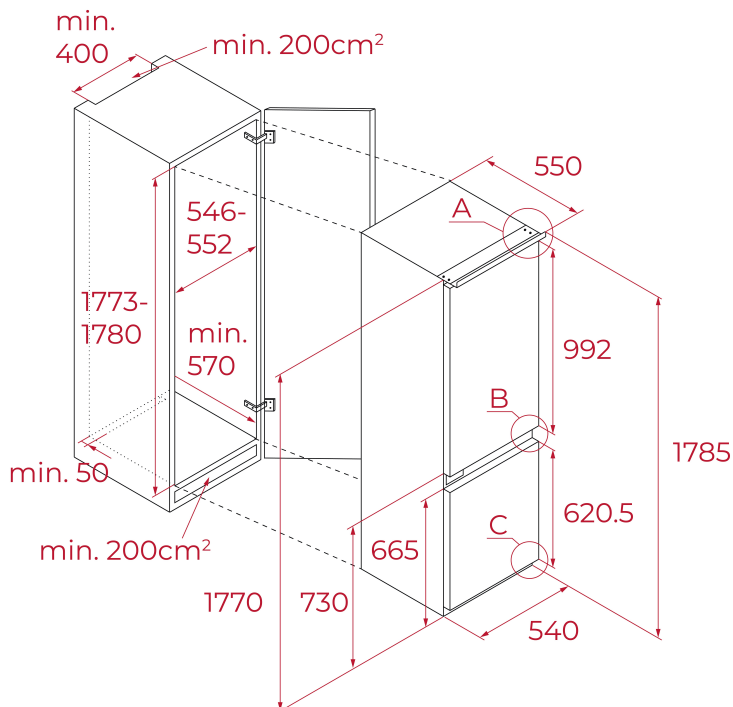

SPECIFICHE TECNICHE

MISURE DI RACCORDO

Nicchia da incasso (cm): 564*570*1773

SCHEDA PRODOTTO

Sistema di raffreddamento: Total No frost

No Frost nel vano frigorifero: Sì

No Frost nel congelatore: Sì

Capacità del vano frigorifero (litri): 193

Capacità del vano congelatore (litri): 74

Classificazione congelatore: 4

Capacità di congelamento: 6

Consumo annuo (kWh/anno): 147

Tempo di aumento della temperatura (h): 9

Classe climatica: SN/N/ST/T

Livello di rumorosità (dB): 35(B)

Certificati: CB; CE; TUV; VDE

ALIMENTAZIONE ELETTRICA

Frequenza (Hz): 50Hz

Potenza (V): 220V-240V~

Potenza elemento di sbrinamento (W): 185

Consumo energetico (kw/giorno): 0.590

**CARATTERISTICHE
PARTICOLARI**

Tipo di spina: VDE
Lunghezza cavo di collegamento (cm): 1800
Consumo luce interna (W): 2

Tipo di installazione: Incasso
Sbrinamento automatico nel vano frigorifero: Sì
Sbrinamento automatico nel vano congelatore: Sì
Controllo elettronico: Sì
Termostato elettronico regolabile: Sì
Display sulla finitura: Sì
Trattamento antibatterico: NO
Pulsante di impostazione del congelamento: Sì
Pulsante di impostazione del raffreddamento: Sì
Congelamento rapido: Sì
Funzione di raffreddamento rapido: Sì
Funzione vacanze: Sì
Luce interna: Sì
Porte reversibili: Sì

SPIE DI CONTROLLO

Luce di funzionamento del frigorifero: Sì
Indicatore di congelamento rapido: Sì
Allarme acustico: Sì

ATTREZZATURA

Vassoio per cubetti di ghiaccio: 1
Portabottiglie (Numero di bottiglie) 5
Piedini regolabili posteriori: Sì
Piedini regolabili anteriori: Sì
Numero di ripiani: 3
Ripiani regolabili nel frigorifero: Sì



RBF 73395 FI

ETICHETTA ENERGETICA

