

TEKA

HLB 84-Van Gogh Edizione Van Gogh Museum. Forno EasySteam con 9 funzioni di cottura e sistema HydroClean



70L



Sistema di
pulizia a
vapore
HydroClean



Chiusura
morbida



SurroundTemp

DESCRIZIONE

Edizione Van Gogh Museum. Forno EasySteam con 9 funzioni di cottura e sistema HydroClean

COLORI



RIFERIMENTO

REF. 111000094
EAN. 8434778034356

CARATTERISTICHE

Edizione Van Gogh Museum
Finitura bicolore con dettagli color champagne
Forno multifunzione
Funzione speciale EasySteam
9 funzioni di cottura
Sistema automatico HydroClean
Display touch control con manopole
Timer elettronico (funzione Delay/Start)
Supporti cromati con 5 livelli di cottura
Porta a doppio vetro rimovibile
Sistema di sicurezza con disconnessione automatica
Sistema SoftClose
Preriscaldamento rapido manuale
Leccarda profonda antiribaltamento, teglia e griglia rinforzata
Piastra Easy Steam inclusa
Capacità (lorda/netta): 71/70 litri

DIMENSIONS

Altezza del prodotto (mm):

595

Larghezza del prodotto (mm):

595

Profondità del prodotto (mm):

537+22

Lunghezza del prodotto (mm):

Peso netto (kg): 28

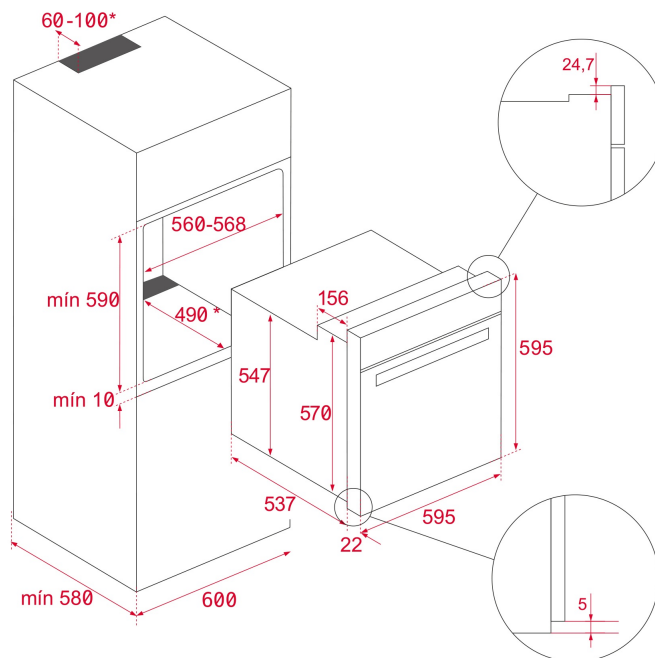

SPECIFICHE TECNICHE

CARATTERISTICHE PARTICOLARI

Certificati: CE / N / CCA / CB / EAC

Numero di cavità: 1

Cavità smaltata: Sì

Regolatore di temperatura minima (°C): 50

Regolatore di temperatura massima (°C): 250

Selettore funzioni: 11+0

Numero di funzioni di cottura: 9

Funzione superiore + inferiore: Sì

Funzione grill : Sì

Funzione MaxiGrill: Sì

Funzione MaxiGrill + Ventilatore: Sì

Funzione inferiore: Sì

Funzione inferiore + TURBO (Pizza): Sì

Funzione Turbo: Sì

Funzione ECO: Sì

Riscaldamento rapido meccanico: Sì

Guide telescopiche cromate rimovibili: Sì

Numero di livelli di guida: 5

Guide telescopiche Easy Slide: Sì

Chiusura ammortizzata: Sì

COLLEGAMENTO ELETTRICO

Potenza nominale massima (W): 3215
Frequenza (Hz): 50/60
Potenza (V): 220/240
Lunghezza cavo di collegamento (cm): 150
Spina: Sì
Consumo luce interna (W): 25

CONSUMO ENERGETICO

Consumo energetico per ciclo in modalità convenzionale (kWh): 0,81
Consumo energetico per ciclo in modalità convezione forzata (kWh): 0,68
Elemento riscaldante inferiore (W): 1150
Griglia (W): 1400
Maxi grill (W): 2500
Tradizionale (W): 2550
Turbo (W): 2000
Turbo Multifunzione (W): 22
Motore ventola di raffreddamento (W): 18

SISTEMA DI SICUREZZA

Sistema di blocco pannello: Sì
Protezione griglia: Sì
Sistema antiribaltamento del vassoio: Sì
Termostato di sicurezza: Sì

SISTEMA DI PULIZIA

Smalto Crystal Clean (scivoloso): Sì
Hydroclean PRO: Sì

ACCESSORI

Griglia standard: 1
Vassoio da forno (cavità inferiore): 1
Vassoio profondo (cavità inferiore) (50 mm): 1

EFFICIENZA ENERGETICA

Classe di efficienza energetica: A+
Indice di efficienza energetica (EEI): 81

