

**TEKA**

**DVT-VG 98660** Edizione Van Gogh Museum. Cappa decorativa  
verticale in vetro da 90 cm con comandi touch



LED



Estrazione  
perimetrale



Timer di ritardo  
allo  
spegnimento



Fresh AIR

**DESCRIZIONE**

Edizione Van Gogh Museum. Cappa decorativa verticale in vetro  
da 90 cm con comandi touch

**COLORI**



**RIFERIMENTO**

REF. 112930075  
EAN. 8434778035124

**CARATTERISTICHE**

Edizione Van Gogh Museum  
Finitura bicolore con dettagli color champagne  
Cappa decorativa verticale  
Comandi touch con display  
Funzione FreshAir  
Aspirazione perimetrale  
Motore EcoPower  
3 velocità + 1 intensiva  
Capacità di aspirazione a velocità intensiva (m3/h): 698  
Capacità di aspirazione a velocità massima (m3/h): 584  
Capacità di scarico alla velocità minima (m3/h): 307  
Livello sonoro alla velocità intensiva (dBA): 74  
Livello sonoro alla velocità massima (dBA): 72  
Livello sonoro alla velocità minima (dBA): 61  
2 lampade a LED  
2 filtri in alluminio  
Timer di arresto ritardato  
Indicatore di saturazione del filtro  
Valvola antiritorno inclusa  
Spia di funzionamento  
Riduttore di uscita incluso  
Kit di ricircolo opzionale con installazione del copritubo: CFH 15200 L2C  
Kit di ricircolo rigenerativo opzionale senza installazione del copritubo: RFH 15200 L2C / RFH 15200 O2C  
Filtro al carbone opzionale: D4C  
Filtro rigenerativo opzionale: R1RTK

## DIMENSIONS

**Altezza del prodotto (mm):**

800-1100

**Larghezza del prodotto (mm):**

900

**Profondità del prodotto (mm):**

412

**Lunghezza del prodotto (mm):**

**Peso netto (kg):** 15,3

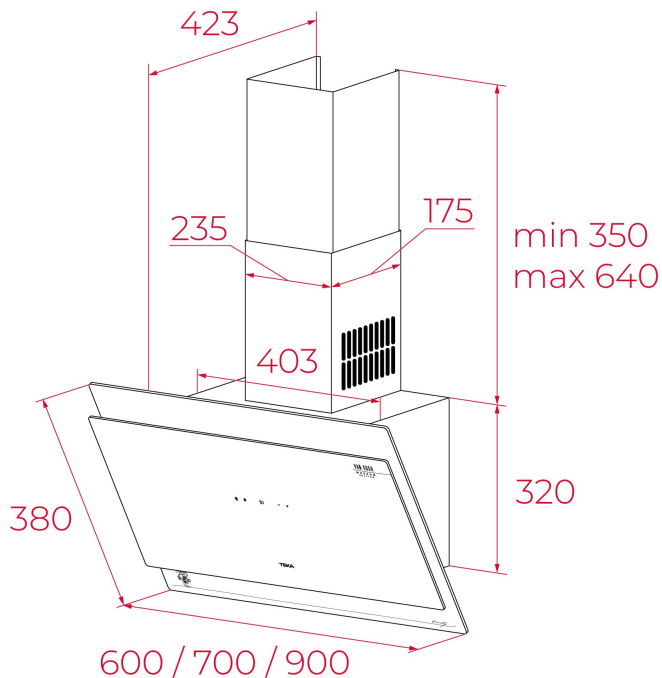

## SPECIFICHE TECNICHE

### CARATTERISTICHE PARTICOLARI

**Ø Uscita (mm):** 150

**Raccogliatore olio rimovibile:** Sì

**Sistema a doppia aspirazione:** Sì

**Consumo luce interna (W):** 4

**Tipo di spina:** Schuko plug

**Lunghezza cavo di collegamento (cm):** 100

**Potenza (V):** 220-240

**Frequenza (Hz):** 50/60

**Potenza totale della cappa (W):** 286

**Numero di motori:** 1

**Potenza motore (W):** 280

**Flusso d'aria (Qmin) m<sup>3</sup>/h:** 307

**Flusso d'aria (Qmax):** 584

**Flusso d'aria (Qboost):** 698

### ACCESSORI

**Valvola antiriflusso:** Sì

**Riduzione uscita :** Yes

**Prolunga uscita:** No

**Filtro al carbone opzionale:** D4C

**Filtro al carbone rigenerativo:** R1RTK

**Kit di ricircolo convenzionale (opzionale) - con copertura del tubo:** SET 1/M1

**Kit di ricircolo rigenerativo (opzionale) - con copertura tubo:**  
RFH 15200 L2C

**Kit di ricircolo convenzionale (opzionale) - senza copertura del tubo:** SET 1/M1

**Kit di ricircolo rigenerativo (opzionale) - senza copertura tubo:**  
RFH 15200 O2C

## **MODELLI**

**Numero di filtri:** 2

**Sistema di apertura:** Piston

**Stop della partenza ritardata:** Sì

**Indicatore di saturazione del filtro:** Sì

**Numero di velocità:** 3 + 1

**Funzione aria fresca:** Sì



DVT-VG 98660

ETICHETTA ENERGETICA

